



Standanmeldung Application Form

EARLY BIRD!*

5% Early Bird bis 15.01.2013

5% Neukundenrabatt bis 31.03.2013

* nur auf die Standfläche

**LINUX
TAG**

22.-25. Mai 2013 in Berlin
**EUROPE'S LEADING
OPEN SOURCE EVENT**
www.linuxtag.org



22.-25. Mai 2013

Wichtige Daten:	Important Dates:
Dauer der Veranstaltung 22.-25. Mai 2013	Duration of exhibition 22-25 May 2013
Öffnungszeiten: Ausstellung/Konferenz Mi-Sa 9:30- 18 Uhr	Opening hours: Exhibition/Conference Wed-Sat 9:30 a.m.- 6 p.m.
Anmeldeschluss 31. März 2013	Closing dates for entries 31 March 2013
Aufbau 20.-21. Mai 2013	Stand construction 20-21 May 2013
Abbau 25.-27. Mai 2013	Stand dismantling 25-27 May 2013
Hallen 7.1 a, 7.1 b, 7.1 c	Halls 7.1 a, 7.1 b, 7.1 c
Kontakt Messe Berlin GmbH Jan Bartholomae / Petra Kuhfuß Tel.: +49(0)30 3038 2015/2195 Fax: +49(0)30 3038 2515 E-Mail: linuxtag@messe-berlin.de	Contact Messe Berlin GmbH Jan Bartholomae / Petra Kuhfuß phone: +49(0)30 3038 2015/2195 fax: +49(0)30 3038 2515 e-mail: linuxtag@messe-berlin.de

Inhaltsverzeichnis	Seite
Standanmeldung	3
Gewünschte Standfläche	4
Anmeldung Mitaussteller	6
Gemeinschaftsflächen	7
Experten-Points	8
Standbauangebot	9
Standbauausstattung	11
Mietbedingungen	17
Datenschutzbestimmungen	29
Teilnahmebedingungen	30
Allgemeine Geschäftsbedingungen	32

Content	Page
Stand Application	3
Stand Area Required	5
Application Co-exhibitors	6
Combined Display Areas	18
Expert-Points	19
Complete Offer Construction	20
Stand equipment	22
Hire Terms and Conditions	28
Data protection regulations	29
Terms of participation	31
General Terms of Business	36



22.-25. Mai 2013

Messe Berlin GmbH
Messedamm 22
14055 Berlin

Tel.: +49(0)30 3038 2195/2015
Fax: +49(0)30 3038 2515
linuxtag@messe-berlin.de

www.linuxtag.org

I. Standanmeldung / Application Form LinuxTag 2013

Korrespondenzsprache / Language for the correspondence: Deutsch English

■ _____
Name des Ausstellers / Name of exhibitor

Straße / Street

Postleitzahl / Postal Code Stadt / Town Land / Country

Geschäftsführer / Managing director Ansprechpartner / Person to contact

Web-Adresse / Web address E-Mail

Telefon / Phone Fax

Im Ausstellerverzeichnis sind wir unter folgendem Buchstaben aufzuführen. /
Our entry in the index of exhibitors should be under the following letter.

■ _____
Rechnungsempfänger / Invoicing address (wenn abweichend von a / if different to a)

Straße / Street

Postleitzahl / Postal Code Stadt / Town Land / Country

Ansprechpartner / Person to contact

Web-Adresse / Web address E-Mail

Telefon / Phone Fax

■ _____
Kontakt / Contact (Organizers / Agents)

Straße / Street

Postleitzahl / Postal Code Stadt / Town Land / Country

Ansprechpartner / Person to contact

Web-Adresse / Web address E-Mail

Telefon / Phone Fax

Wir sind mit der Weitergabe der E-Mail-Adresse und Faxnummer an Konzernunternehmen der Messe Berlin, ihren offiziellen Partnerunternehmen im In- und Ausland und Auslandsvertretungen zu den in den Datenschutzbestimmungen genannten Zwecken (s. Anhang) einverstanden und können diese Einwilligung jederzeit widerrufen. Eine Weitergabe an sonstige Dritte ist ausgeschlossen.

We agree that the email address and fax number may be passed on to other companies in the Messe Berlin group, to their official partner companies in this country and abroad, and to foreign representatives, for the purposes stated in the data protection regulations (see enclosure), and we may revoke this approval at any time. It may not be passed on to any other third parties.

→ Wir stimmen zu/We agree email fax (bitte markieren/please mark)

Mit dieser Anmeldung erkennen wir die Datenschutzbestimmungen, die Teilnahmebedingungen des LinuxTag 2013 und die Allgemeinen Geschäftsbedingungen für Messen und Ausstellungen der Messe Berlin (s. Anhang) an.

By registering we accept the data protection regulations, the conditions of participation of LinuxTag 2013, as well as the general terms and conditions regarding trade fairs and exhibitions of Messe Berlin (see enclosure).

Ort und Datum / Place and date Stempel und rechtsverbindliche Unterschrift /
Stamp and legally binding signature

Bitte nicht ausfüllen/
Will be completed
by Messe Berlin

KA-Nr.
Deb.-Nr.
Auftr.-Nr.
Eingangsbestätigung:

An die / To Messe Berlin – LinuxTag Fax +49(0)30/3038-2515

II. Gewünschte Standfläche



Name des Ausstellers _____

22.-25. Mai 2013

Messe Berlin GmbH
Messedamm 22
14055 Berlin

Tel.: +49(0)30 3038 2195/2015
Fax: +49(0)30 3038 2515
linuxtag@messe-berlin.de

www.linuxtag.org

■ Wir bestellen gemäß den Teilnahmebedingungen folgende Hallenfläche (Mindestgröße 12 m²):

A. Basis-Paket

1. Standmiete

Standmietenpreise
(nur für die reine Fläche)

Reihenstand, eine Seite offen
182,- EUR/m²

Kopfstand, drei Seiten offen
203,- EUR/m²

Eckstand, zwei Seiten offen
197,- EUR/m²

Blockstand, vier Seiten offen
209,- EUR/m²

bestellte Fläche wird doppelgeschossig bebaut
zzgl. Grundmiete pro m² x tatsächlich überbauter Fläche

■ Gewünschte Fläche

Front

Tiefe

Gesamt

_____ m x _____ m = _____ m²

Early Bird

Bei Anmeldung bis zum **15. Januar 2013** gewähren wir **5 % Rabatt** auf die gemietete Hallengrundfläche (Freigelände-, Sonderflächen und Doppelgeschosse ausgeschlossen).

Neukunden gewähren wir bis Anmeldeschluss 31.03.2013 **5 % Rabatt** auf die gemietete Hallengrundfläche.

2. Kostenfreie Ausstellerausweise

Stände bis 20 m²: 3 Ausweise

je weitere angefangenen 10 m²: 1 Ausweis

3. Energiepauschale, obligatorisch

6,10 EUR/m²

4. AUMA-Beitrag, obligatorisch

0,60 EUR/m²

AUMA = Ausstellungs- und Messe-Ausschuss der dt. Wirtschaft e.V.

5. Kostenfreie Tagesticketgutscheine

Stände ≤ 12 m²: 20 Gutscheine

Stände > 12 m²: 40 Gutscheine

Alle Flächen werden auf volle m² aufgerundet.

6. Standard Katalogeintrag (sog. Grundeintrag)

B. Standbau-Paket

Gemäß unserer gewünschten Standfläche bestellen wir:

Standbau Version „Professional“ _____ m² 197,- EUR/m²
(Seite 9-17)

Standbau Version „Premium“ _____ m² 222,- EUR/m²
(Seite 9-17)

Bitte kontaktieren Sie uns bei Interesse, wir senden Ihnen dann Details zu.

Alle Preise verstehen sich zzgl. 19 % USt.

Mit dieser Anmeldung erkennen wir die Teilnahmebedingungen und die Allgemeinen Geschäftsbedingungen für Messen und Ausstellungen der Messe Berlin GmbH an. Erfüllungsort und Gerichtsstand: Berlin, Deutschland.

Ort und Datum _____

Stempel und rechtsverbindliche Unterschrift
des Rechnungsempfängers _____



II. Choice of stand space

Exhibitor name _____

22.-25. Mai 2013

Messe Berlin GmbH
Messedamm 22
14055 Berlin

Tel.: +49(0)30 3038 2195/2015
Fax: +49(0)30 3038 2515
linuxtag@messe-berlin.de

www.linuxtag.org

■ We hereby request the following stand area in halls according to the Conditions of Participation (12m² minimum):

A. Basic Package

1. Stand rental

Stand rental costs (space only)

Row stand, one side open 182,- EUR/m² Peninsula stand, three sides open 203,- EUR/m²

Corner stand, two sides open 197,- EUR/m² Island stand, four sides open 209,- EUR/m²

On the space requested we intend to erect a two-storied structure.
Additional charge: stand rental costs per m² x area of upper structure

■ Desired size

Front _____ m × Depth _____ m = Total _____ m²

Early Bird

In case of application until **January 15, 2013**, 5 % discount will be granted for stand area (outdoor exhibition, special presentation areas and double-stories excluded).

New customers are granted a 5 % discount for the stand area, until closing date 31.03.2013.

2. Free exhibitor passes

Stand size up to 20 m²: 3 exhibitor passes

Each additional 10 m²: 1 exhibitor pass

3. Energy surcharge, compulsory 6.10 EUR/m²

4. AUMA fee, compulsory 0.60 EUR/m²

AUMA = Association of German Trade Fair Industry

5. Free day ticket vouchers

Stand size ≤ 12 m²: 20 day ticket vouchers for use by your customers

Stand size > 12 m²: 40 day ticket vouchers for use by your customers

All stand sizes will be rounded up to full m².

6. Standard catalogue entry

B. Stand construction package

In addition to our requested stand space we would like to order:

Stand construction „Professional“ _____ m² 197,- EUR/m²
(Page 9-17)

Stand construction „Premium“ _____ m² 222,- EUR/m²
(Page 9-17)

Please contact us for further information on stand details.

(All prices exclude 19 % VAT)

We hereby agree to all exhibition terms and conditions and to the Messe Berlin GmbH general terms and conditions for trade shows and exhibitions. The place of execution and the venue for the settlement of legal disputes is Berlin, Germany.

Place and date _____

Stamp and legally binding signature of invoice recipient _____

An die / To Messe Berlin – LinuxTag Fax +49(0)30/3038-2515

III. Mitaussteller / Co-exhibitors

- Meldeschluss für Mitaussteller: 15.04.2013
- Registration deadline for co-exhibitors: 15.04.2013

Bei Bedarf kopieren
Sie bitte diesen Bogen. /
Please make a copy
of this form if needed.



22.-25. Mai 2013

Messe Berlin GmbH
Messedamm 22
14055 Berlin

Tel.: +49(0)30 3038 2195/2015
Fax: +49(0)30 3038 2515
linuxtag@messe-berlin.de

www.linuxtag.org

■
Name des Hauptausstellers / Name of primary exhibitor

Wir beantragen hiermit die Aufnahme der nachstehend aufgeführten Firmen, die mit eigenem Ausstellungsgut und eigenem Personal als Mitaussteller auf unserem Stand ausstellen möchten. Pro Mitaussteller wird ein obligatorischer Betrag in Höhe von 350,- Euro zzgl. MwSt. für den Katalogeintrag und den Eintrag in das Online-Verzeichnis in Rechnung gestellt.

We herewith apply for the following firms to be admitted as co-exhibitors sharing our stand with their own exhibits and staff. For each exhibitor an obligatory fee of 350.- Euro plus VAT will be charged for the catalogue entry and the entry in the online exhibitor database.

■
① Name des Mitausstellers / Name Co-exhibitor

② Straße / Street

③ Postleitzahl /
Postal Code

④ Stadt / Town

⑤ Land / Country

⑥ Web-Adresse / Web address

E-Mail Firma / Company e-mail

⑦ Telefon

Fax

Fr. / Ms.

Hr. / Mr.

Ansprechpartner des Mitausstellers /
Contact person of the co-exhibitor

E-Mail Ansprechpartner / E-mail of co-exhibitor
contact person

Telefon / Phone

Fax

WICHTIG: Die obigen Angaben zum Aussteller (Punkt ①-⑦) werden als Grundlage für die Nennung im offiziellen Print-Katalog ohne Gewähr auf Richtigkeit und Vollständigkeit übernommen.

IMPORTANT: The above exhibitor's details (point ①-⑦) will be used for the exhibitor's entry in the official printed catalogue without taking responsibility for the correctness of these data.

Ort und Datum /
Place and date

Stempel und rechtsverbindliche Unterschrift des Rechnungsempfängers / Stamp and legally binding signature of invoice recipient

Gemeinschaftsflächen LinuxTag:



22.-25. Mai 2013

Messe Berlin GmbH
 Messedamm 22
 14055 Berlin

Tel.: +49(0)30 3038 2195/2015
 Fax: +49(0)30 3038 2515
 linuxtag@messe-berlin.de

www.linuxtag.org

■ _____
 Name des Ausstellers

Ihre Vorteile:

- eine attraktive Darstellungsmöglichkeit auf einer Gemeinschaftsfläche ohne eigenen Koordinierungsaufwand für Standbau, technische Nebenleistungen etc.
- das zusammengefasste Angebot verschiedener Aussteller steigert den Aufmerksamkeitswert bei den Fachbesuchern

Hiermit bestellen wir:

- Gemeinschaftsstand für Verbände und Organisationen (mind. 4 Aussteller)**

_____ Standeinheiten mit ca. 8 m²
 zum Komplettpreis von 1.700 € / Einheit.



Abb. ähnlich

Pro Standeinheit sind im Preis folgende Leistungen inbegriffen:

- 1 Präsentationsterminal inkl. 2 Barhocker
- Beleuchtung
- Grundanschluß Strom (3,3KW)
- Grafik DIN A1 (Forexplatte)
- WLAN
- Standreinigung
- Teppich
- Energiepauschale
- AUMA-Gebühr
- 2 Ausstellerausweise
- Mittagessen im Casino (Mi-Fr)
- 10 Tagestickets
- 1 Gemeinschaftskabine (2-5qm)
- Besprechungsareal mit Sitzmöglichkeiten

Alle Preise sind Nettopreise und erhöhen sich um die gesetzliche Mehrwertsteuer.

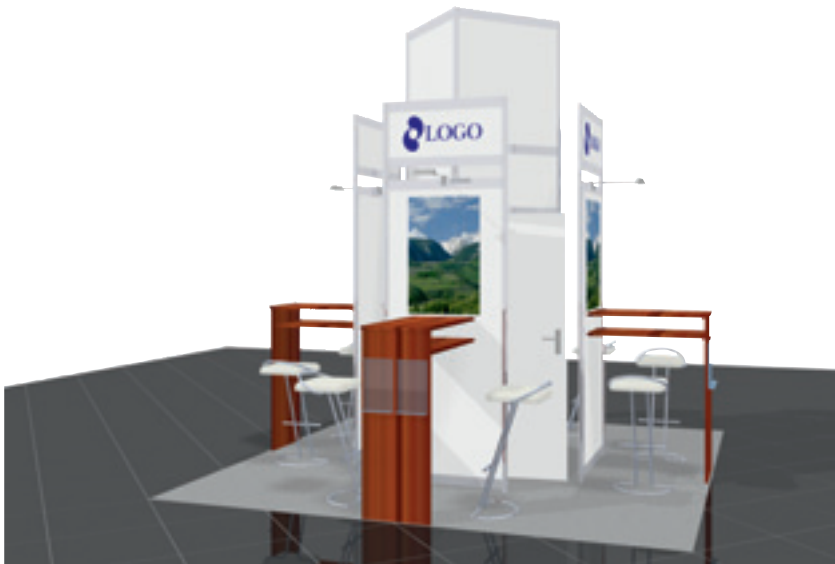
_____ Ort und Datum
 _____ Stempel und rechtsverbindliche Unterschrift

An die / To Messe Berlin – LinuxTag Fax +49(0)30/3038-2515

Experten-Points LinuxTag:



22.-25. Mai 2013

Messe Berlin GmbH
Messedamm 22
14055 Berlin

Tel.: +49(0)30 3038 2195/2015
Fax: +49(0)30 3038 2515
linuxtag@messe-berlin.de

www.linuxtag.org

■
Name des Ausstellers

Experten-Point (ca. 8 m²) | 1.800 €

Inklusive:

- 1 Präsentationsterminal inkl. 2 Barhocker
- Beleuchtung
- Grundanschluß Strom (3,3KW)
- Grafik DIN A1 (Forexplatte)
- WLAN
- Standreinigung
- Teppich
- Energiepauschale
- AUMA-Gebühr
- 2 Ausstellerausweise
- Mittagessen im Casino (Mi-Fr)
- 10 Tagestickets

Alle Preise sind Nettopreise und erhöhen sich um die gesetzliche Mehrwertsteuer.



Abb. ähnlich

An die / To Messe Berlin – LinuxTag Fax +49(0)30/3038-2515

Ort und Datum

Stempel und rechtsverbindliche Unterschrift

Für den **LINUX-Tag 2013** in Berlin vom 22. bis 25. Mai 2013

Bitte umgehend zurücksenden!

Auftraggeber: _____ Ansprechpartner: _____
Straße: _____ Land / PLZ / Ort: _____
Tel.: _____ Fax: _____ E-Mail: _____
Halle / Stand Nr.: _____ / _____ Standgröße: Breite _____ m / Tiefe _____ m
 Reihenstand Eckstand Kopfstand Blockstand

Ich / Wir bestelle(n) unter Anerkennung der geltenden Bedingungen folgende Artikel / Dienstleistungen:
Bitte die benötigte Anzahl eintragen und auf dem Formular „Grundriss-Skizze“ die Platzierung einzeichnen!

Komplett-Stand „Professional“

197,00 €/m²

Art.-Nr. 06452

ab 12 m²

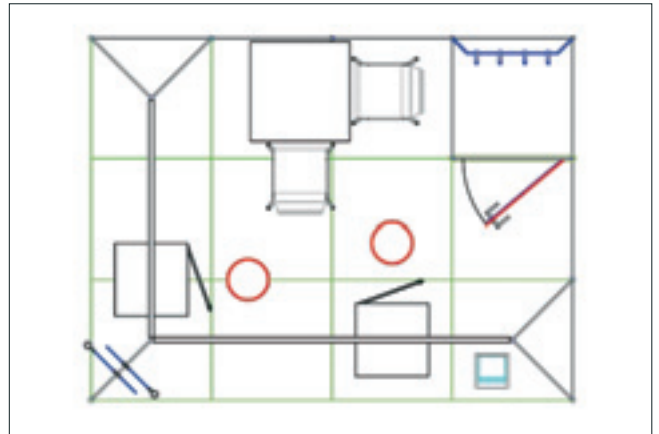
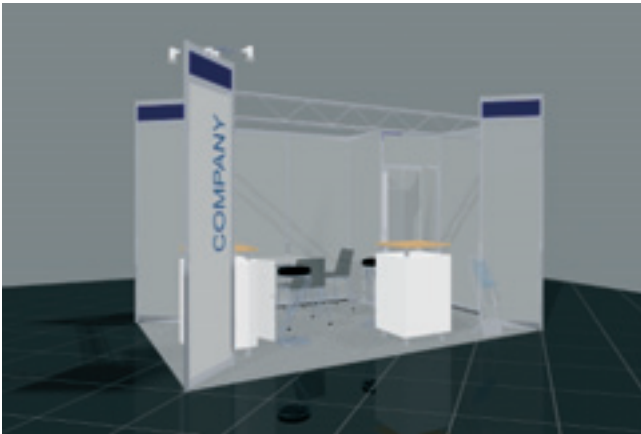

Ausstattung:

- Octanorm®-Systemelemente
- Maxima-Flachträger an den offenen Standseiten
- Teppich hellgrau mit Abdeckfolie, andere Farben nach Absprache
- Rück- und Seitenwände 2500 mm hoch, lichtgrau
- sichtbare Fläche je Wandelement: H 2340 x B 950 mm
- Diagonalwände lichtgrau mit blauem Aufsatz, 2750 mm hoch, sichtbare Fläche H 2340 x B 660 mm + H 180 x B 660 mm
- abschließbare Kabine 1 x 1 m mit Garderobenleiste
- 2 Standard-Beschriftungen je 25 Zeichen, Helvetica, ca. 150 mm Versalhöhe
- Beleuchtung der Beschriftungsflächen durch Langarmstrahler, inkl. Verkabelung, inkl. Grundanschluss Strom (3,3 KW, 16A)
- 1 Schuko-Steckdose 230 V, 3,3 kW, 16 A
- 2 Infopoints, 2 Barhocker, 1 Prospektständer
- 1 Tisch mit 2 Stühlen

Bitte beachten Sie bei der Bestellung den Stromverbrauch der installierten Leuchtmittel (Eigenbedarf + 200 W)

Für die weitere Komplettierung des Messestandes mit Bodenbelägen, Möbeln, Beleuchtung und Gestaltung nutzen Sie bitte die folgenden Bestellformulare.

Alle Preise verstehen sich zzgl. der gesetzlichen MwSt.

Rechnungslegung erfolgt vor Messebeginn.

Auslieferung nur nach vollständiger Bezahlung!

Die allgemeinen Mietbedingungen erkenne(n) ich/wir an: _____

Datum/Unterschrift/Firmenstempel

MESSE BERLIN GMBH · MESSEDAMM 22 · 14055 BERLIN · KONTAKT JAN BARTHOLOMAE

FON 030 3038 2015 · FAX 030 3038 2515 · E-MAIL bartholomae@messe-berlin.de

Für den **LINUX-Tag 2013** in Berlin vom 22. bis 25. Mai 2013

Bitte umgehend zurücksenden!

Auftraggeber: _____ **Ansprechpartner:** _____

Straße: _____ **Land / PLZ / Ort:** _____

Tel.: _____ **Fax:** _____ **E-Mail:** _____

Halle / Stand Nr.: _____ / _____ **Standgröße:** Breite _____ m / Tiefe _____ m

Reihenstand Eckstand Kopfstand Blockstand

Ich / Wir bestelle(n) unter Anerkennung der geltenden Bedingungen folgende Artikel / Dienstleistungen:
Bitte die benötigte Anzahl eintragen und auf dem Formular „Grundriss-Skizze“ die Platzierung einzeichnen!

Komplett-Stand „Premium“

222,00 €/m²

Art.-Nr. 06455

ab 12 m²

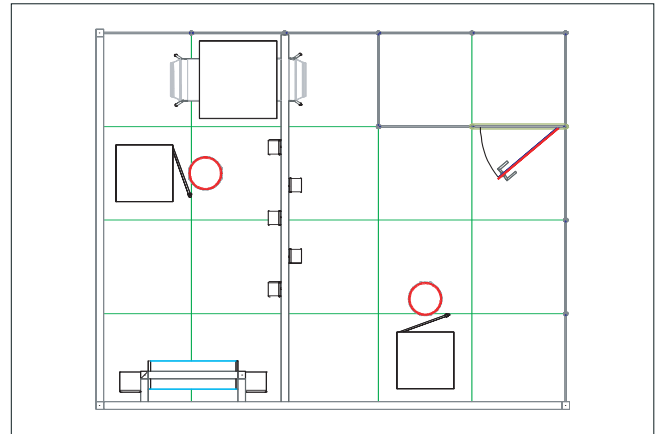
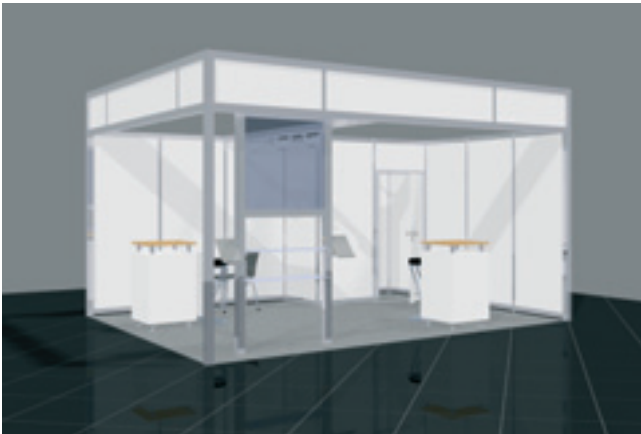

Ausstattung:

- Octanorm®-Systemelemente
- Rück- und Seitenwände 2500 mm hoch, weiß, andere Farben nach Absprache
- sichtbare Fläche je Wandelement: H 2340 x B 950 mm
- Kabine 2 x 1 m mit abschließbarer Tür
- eingefasste Blenden aus Maxima-light® Designprofilen an den offenen Standseiten, beschriftbare Fläche H 420 x B 2346 mm, ohne Beschriftung
- Beleuchtung durch Stromschienensystem, 1 Strahler je 4 m², inkl. Grundanschluss Strom
- 1 Schuko-Steckdose 230 V, 3,3 kW, 16 A
- Teppichboden hellgrau mit Abdeckfolie, andere Farben nach Absprache
- 2 Infopoints, 2 Barhocker
- 1 Tisch mit 2 Stühlen
- ab 18 m² Standfläche 1 integrierter Produktständer mit 2 Prospektablagen, 2 Glastablen und beschriftbarer Glasfläche 950 x 950 mm, ohne Beschriftung

Bitte beachten Sie bei der Bestellung den Stromverbrauch der installierten Leuchtmittel (Eigenbedarf + 1000 W)

Für die weitere Komplettierung des Messestandes mit Bodenbelägen, Möbeln, Beleuchtung und Gestaltung nutzen Sie bitte die folgenden Bestellformulare.

Alle Preise verstehen sich zzgl. der gesetzlichen MwSt.

Rechnungslegung erfolgt vor Messebeginn.

Auslieferung nur nach vollständiger Bezahlung!

Die allgemeinen Mietbedingungen erkenne(n) ich/wir an: _____

Datum/Unterschrift/Firmenstempel

MESSE BERLIN GMBH · MESSEDAMM 22 · 14055 BERLIN · KONTAKT JAN BARTHOLOMAE
FON 030 3038 2015 · FAX 030 3038 2515 · E-MAIL bartholomae@messe-berlin.de

Bitte umgehend zurücksenden!

Auftraggeber: _____ **Ansprechpartner:** _____









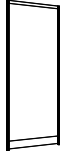

Straße: _____ **Land / PLZ / Ort:** _____

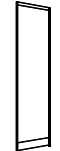
Tel.: _____ **Fax:** _____ **E-Mail:** _____

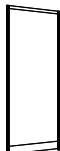
Halle / Stand Nr.: _____ / _____ **Standgröße:** Breite _____ m / Tiefe _____ m

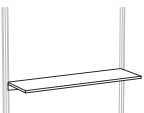
Reihenstand Eckstand Kopfstand Blockstand

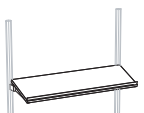
Ich / Wir bestelle(n) unter Anerkennung der geltenden Bedingungen folgende Artikel / Dienstleistungen:
Bitte die benötigte Anzahl eintragen und auf dem Formular „Grundriss-Skizze“ die Platzierung einzeichnen!

Artikel	€	Anzahl	Artikel	€	Anzahl
 Standard-Messebauwand H 2500 x B 1000 mm Art.-Nr. 30004	21,33		 Maxima Flachträgersystem pro lfd. m Art.-Nr. 04751	34,00	
 Standard-Messebauwand H 2500 x B 500 mm Art.-Nr. 30006	11,33		 aufgesetzte Blende für Trägersystem B 2500 x H 500 mm Art.-Nr. 04643	39,67	
 Standard-Messebauwand farbig H 2500 x B 1000 mm Farbe bitte unten ankreuzen Art.-Nr. 07129	43,07		 Standblende weiß, vorgehängt, H 300 mm pro lfd. m Art.-Nr. 30021	16,00	
 Kabinentür abschließbar, links eingehängt Art.-Nr. 00769	100,00		 gerade Ablage 1000x300 mm, Spanplatte weiß für Wandmontage Art.-Nr. 30014	18,71	
 Kabinentür abschließbar, rechts eingehängt Art.-Nr. 00768	100,00		 Schrägablage / Buchablage weiß, B 1000 mm, für Wandmontage Art.-Nr. 07065	18,71	
 Kabinenvorhang, grau Art.-Nr. 30024	66,87		 Garderobenleiste mit 4 Haken, für Wandmontage Art.-Nr. 30020	18,71	

- | | | |
|--|---|---|
| <input type="checkbox"/> 102 lichtgrau | <input type="checkbox"/> 108 dunkelgrau | <input type="checkbox"/> 111 schwarz |
| <input type="checkbox"/> 104 rot | <input type="checkbox"/> 118 minzgrün | <input type="checkbox"/> 124 ultramarin |

Alle Preise verstehen sich zzgl. der gesetzlichen MwSt.

Rechnungslegung erfolgt vor Messebeginn.

Auslieferung nur nach vollständiger Bezahlung!







Die allgemeinen Mietbedingungen erkenne(n) ich/wir an: _____

Datum/Unterschrift/Firmenstempel







Bitte umgehend zurücksenden!

Auftraggeber: _____ **Ansprechpartner:** _____
Straße: _____ **Land / PLZ / Ort:** _____
Tel.: _____ **Fax:** _____ **E-Mail:** _____
Halle / Stand Nr.: _____ / _____ **Standgröße:** Breite _____ m / Tiefe _____ m
 Reihenstand Eckstand Kopfstand Blockstand

Ich / Wir bestelle(n) unter Anerkennung der geltenden Bedingungen folgende Artikel / Dienstleistungen:
 Bitte die benötigte Anzahl eintragen und auf dem Formular „Grundriss-Skizze“ die Platzierung einzeichnen!

Artikel	€	m ²	Artikel	€	m ²
 Teppich Rips B1 hellgrau pro m ² Art.-Nr. 40012	6,13		 Teppich Rips B1 rot pro m ² Art.-Nr. 40015	6,13	
 Teppich Rips B1 dunkelgrau pro m ² Art.-Nr. 40013	6,13		 Teppich Rips B1 grün pro m ² Art.-Nr. 40016	6,13	
 Teppich Rips B1 blau pro m ² Art.-Nr. 40014	6,13		 Abdeckfolie zum Schutz des Bodenbelages während der Aufbauphase pro m ² Art.-Nr. 40011	1,03	

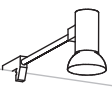
Andere Qualitäten und Farben, Velours, PVC, Laminat und Doppelboden auf Anfrage.

Artikel	€	Anzahl	Artikel	€	Anzahl
 Punktstrahler für Stromschiene weiß, 75 W Art.-Nr. 00916	29,47		 HQL-Strahler für Stromschiene weiß, 150 W Art.-Nr. 01191	66,87	
 Flächenstrahler für Stromschiene weiß, 150 W Art.-Nr. 00915	34,00		 Halogenstrahler für Stromschiene weiß, 50 W Art.-Nr. 03269	32,87	
 Langarmstrahler für Wandmontage weiß, 60 W Art.-Nr. 30009	21,53		 Niedervoltstrahler für Systemnut 50 W Art.-Nr. 03893	32,87	

Alle Preise verstehen sich zzgl. der gesetzlichen MwSt.

Rechnungslegung erfolgt vor Messebeginn.

Auslieferung nur nach vollständiger Bezahlung!

Die allgemeinen Mietbedingungen erkenne(n) ich/wir an: _____ Datum/Unterschrift/Firmenstempel

Bitte umgehend zurücksenden!

Auftraggeber: _____ **Ansprechpartner:** _____











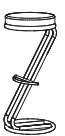

Straße: _____ **Land / PLZ / Ort:** _____

Tel.: _____ **Fax:** _____ **E-Mail:** _____

Halle / Stand Nr.: _____ / _____ **Standgröße:** Breite _____ m / Tiefe _____ m

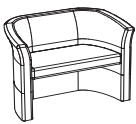
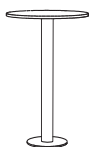
Reihenstand Eckstand Kopfstand Blockstand

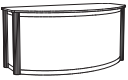
Ich / Wir bestelle(n) unter Anerkennung der geltenden Bedingungen folgende Artikel / Dienstleistungen:
Bitte die benötigte Anzahl eintragen und auf dem Formular „Grundriss-Skizze“ die Platzierung einzeichnen!

Artikel	€	Anzahl	Artikel	€	Anzahl
 <p>Schalenstuhl Gestell chrom / Schale anthrazit Art.-Nr. 06151</p>	14,73		 <p>Tisch Gestell chrom / Platte lichtgrau 1200 x 700 mm Art.-Nr. 06017</p>	28,33	
 <p>Objektstuhl, gepolstert Gestell chrom / Bezug anthrazit Art.-Nr. 10002</p>	13,09		 <p>Tisch Gestell chrom / Platte lichtgrau 800 x 800 mm Art.-Nr. 20001</p>	24,13	
 <p>Z-Barhocker Gestell chrom <input type="checkbox"/> Art.-Nr. 10004 Sitz weiß <input type="checkbox"/> Art.-Nr. 10005 Sitz schwarz</p>	20,00		 <p>Tisch Gestell chrom / Platte lichtgrau 1200 x 800 mm Art.-Nr. 20002</p>	26,59	
 <p>Clubsessel Kunstleder schwarz Art.-Nr. 03745</p>	64,67		 <p>Tisch, Ø 700 / H 720 mm Gestell silber <input type="checkbox"/> Art.-Nr. 20003 Platte weiß <input type="checkbox"/> Art.-Nr. 20004 Platte schwarz</p>	24,13	
 <p>Clubsofa Kunstleder schwarz Art.-Nr. 03746</p>	122,67		 <p>Stehtisch, Ø 700 / H 1120 mm Gestell silber / Platte weiß <input type="checkbox"/> Art.-Nr. 20005 Platte weiß <input type="checkbox"/> Art.-Nr. 20006 Platte schwarz</p>	32,87	
 <p>Couchtisch 700 x 700 mm, H 400 mm Gestell schwarz, Platte Glas Art.-Nr. 03524</p>	64,67		 <p>Empfangstresen silbergrau Deckplatte Buche H 1050 / B 2160 / T 1100 mm Art.-Nr. 03167</p>	226,67	
 <p>Tisch Gestell chrom / Platte weiß 1600 x 800 mm Art.-Nr. 02158</p>	44,00		 <p>Infotresen silbergrau Deckplatte Buche H 1050 / B 1580 / T 780 mm Art.-Nr. 00195</p>	187,00	

Alle Preise verstehen sich zzgl. der gesetzlichen MwSt.

Rechnungslegung erfolgt vor Messebeginn.

Auslieferung nur nach vollständiger Bezahlung!

Die allgemeinen Mietbedingungen erkenne(n) ich/wir an: _____

Datum/Unterschrift/Firmenstempel

Bitte umgehend zurücksenden!

Auftraggeber: _____ **Ansprechpartner:** _____













Straße: _____ **Land / PLZ / Ort:** _____

Tel.: _____ **Fax:** _____ **E-Mail:** _____

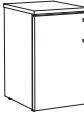
Halle / Stand Nr.: _____ / _____ **Standgröße:** Breite _____ m / Tiefe _____ m

Reihenstand Eckstand Kopfstand Blockstand

Ich / Wir bestelle(n) unter Anerkennung der geltenden Bedingungen folgende Artikel / Dienstleistungen:
Bitte die benötigte Anzahl eintragen und auf dem Formular „Grundriss-Skizze“ die Platzierung einzeichnen!

Artikel	€	Anzahl	Artikel	€	Anzahl
 Infopoint 1 Arbeitsplatz weiss/buche, abschliessbar H 1050 x B 600 x T 600 mm Art.-Nr. 06270	166,67		 Prospektständer P3 3 x DIN A4 Art.-Nr. 30012	40,00	
 Counter weiß Schiebetür abschließbar H 1050 / B 100 / T 505 mm Art.-Nr. 05175	90,67		 Prospektständer P8 8 x DIN A4 Art.-Nr. 30013	56,67	
 Sideboard Schiebetür abschließbar H 820 / B 950 / T 390 mm Art.-Nr. 07086	73,67		 Podest grau H 500 / B 500 / T 500 mm Art.-Nr. 10041	40,00	
 Lagerregal Kunststoff Art.-Nr. 01723	51,00		 Kühlschrank 140 l H 860 / B 500 / T 600 mm Art.-Nr. 60001	58,93	
 Hochvitrine weiß / Glas, inkl. Spots H 1800 / B 500 / T 500 mm Art.-Nr. 50038	180,20		 Kombiküche mit Kühlschrank, 2 Kochplatten, Spüle mit Heißwasserbereiter Art.-Nr. 60002	209,67	
 Tischvitrine Newline weiß / Glas, abschließbar H 1050 / B 950 / T 470 mm Art.-Nr. 02107	147,33		 Handwaschbecken Art.-Nr. 109	89,00	
 Hochvitrine Newline weiß / Glas, inkl. Spots H 1800 / B 950 / T 470 mm Art.-Nr. 03258	225,53		 Geschirrspüler Durchlaufzeit ca. 60 min Art.-Nr. 00430	198,33	

Alle Preise verstehen sich zzgl. der gesetzlichen MwSt.

Rechnungslegung erfolgt vor Messebeginn.

Auslieferung nur nach vollständiger Bezahlung!

Die allgemeinen Mietbedingungen erkenne(n) ich/wir an: _____

Datum/Unterschrift/Firmenstempel

Allgemeine Mietbedingungen der Messe Berlin GmbH

1. Geltungsbereich der Bedingungen

Die Lieferungen, Leistungen und Angebote des Vermieters erfolgen ausschließlich auf der Grundlage dieser Mietbedingungen.

Ergänzungen, Änderungen oder Nebenabreden sind nur wirksam, wenn der Vermieter sie schriftlich bestätigt.

2. Vertragsabschluss

Unsere Angebote sind freibleibend und gelten nach Auftragsbestätigung bzw. Rechnungslegung durch uns als angenommen. In allen Fällen, in denen wir ohne unser Verschulden an der rechtzeitigen Auslieferung gehindert werden, sind wir von der Lieferpflicht befreit.

Gegenstand des Mietvertrages sind die in unserer Auftragsbestätigung bzw. Rechnung aufgeführten Mietgegenstände. Wir behalten uns das Recht vor, die dort genannten durch funktionsgleiche andere Mietgegenstände zu ersetzen. Änderungen der angegebenen Maße, Formen und Farben bleiben vorbehalten.

3. Mietzeit

Der Mietgegenstand wird für die Dauer der Veranstaltung zur sachgerechten Nutzung überlassen. Ein Weiter- bzw. Untervermieten ist nur in Abstimmung mit dem Vermieter möglich. Eine Verlängerung der Mietdauer erfordert die Zustimmung des Vermieters.

4. Mietpreis

Die genannten Preise sind als Nettopreise zuzüglich der gesetzlichen Mehrwertsteuer zu verstehen. Der Mietpreis wird nach Dauer der Mietzeit berechnet.

Bei Auftragserteilung am Veranstaltungsort wird ein Aufschlag von 25 % auf die Einzelpreise erhoben.

5. Technische Installation

Bei betriebsbedingten Störungen bzw. Versorgungsausfällen und nachfolgenden Beeinträchtigungen kann keine Haftung für Nachfolgeschäden übernommen werden, so weit dem installierenden Unternehmen keine grobe Fahrlässigkeit nachzuweisen ist.

Das Durchleiten und die Verteilung im eigenen Stand müssen zur eigenen Standversorgung bzw. zur Versorgung Dritter geduldet werden. Eigenmächtiger Umbau der Standverteilung sowie Manipulation und Veränderungen am Miet- und Installationsmaterial sind verboten. Für eventuelle Folgeschäden durch unsachgemäße Handhabungen bzw. Veränderungen haftet der Verursacher. Das Weiterleiten bzw. Unterverteilen an Nachbarstände ist generell untersagt. Zuwiderhandlungen können den Ausschluss der Versorgungsleistung zur Folge haben.

Bei der Einleitung von Abwässern in das städtische Abwassernetz dürfen die haushaltsüblichen Schadstoffmengen nicht überschritten werden. Eventuelles Verdünnen von Fetten, Säuren und Laugen ist nicht statthaft. Wird mit stark fetthaltigen Abwässern gearbeitet, muss ein entsprechender Fettabscheider als Vorfilter vom Mieter auf eigene Kosten installiert werden. Es dürfen keine Speisereste bzw. Fäkalien in die Abwasserleitung gelangen. Der Mieter haftet eigenverantwortlich für die Schäden, die durch unsachgemäßes Einleiten entstehen.

Alle zum Einsatz gebrachten Geräte und Installationen im Messestand haben den entsprechenden Standards und Vorschriften Deutschlands bzw. Europas zu entsprechen. Eventuell entstehende Schäden durch schadhafte Geräte gehen zu Lasten des Verursachers. Nach Messeschluss hat der Mieter seine Wasserversorgung entsprechend zu sichern, sodass in den Nachtstunden keine Folgeschäden durch Austreten des Wassers bzw. Abwassers entstehen können. Für Schäden haftet der Mieter.

6. Zahlungsbedingungen

Die Zahlung erfolgt laut Rechnungslegung zum Zahlungsziel. Ein Versorgungsanspruch entsteht erst nach 100%igem Ausgleich der gesamten Rechnung. Bei Nachbestellungen vor Ort ist der Betrag bei Installation bzw. Lieferung zu 100 % zu begleichen.

Befindet sich der Mieter länger als einen Monat im Zahlungsverzug, gelten Verzugszinsen in Höhe von 5 Prozentpunkten über dem jeweiligen Basiszins als vereinbart.

Schecks, Wechsel und verwandte Zahlungsmittel werden erfällungshalber angenommen. Die Einziehungs-, Diskontspesen und Rückbelastungskosten gehen zu Lasten des Schuldners. Der Vermieter behält sich vor, die Auslieferung bzw. Versorgung im Falle des Zahlungsverzuges zu verweigern bzw. ausgelieferte Mietgegenstände vorzeitig zurückzuholen.

7. Haftung

Für in Verlust geratene Mietgegenstände haftet der Mieter in Höhe des Wiederbeschaffungswertes. Für Beschädigungen an den Mietgegenständen haftet er in Höhe des Reparaturaufwandes, soweit dieser den Wiederbeschaffungswert nicht übersteigt. Die Geltendmachung eines weitergehenden Verzugsschadens des Vermieters bleibt davon unberührt.

Der Mieter ist verpflichtet, die Mietgegenstände gegen Diebstahl und Vandalismus zu versichern. Die Haftung des Mieters beginnt bei Anlieferung und endet mit Abholung der Mietsache.

8. Rücktritt

Der Rücktritt von einem erteilten Auftrag ist bis zu 4 Wochen vor dem vereinbarten Liefertermin zulässig. Bei Rücktritt zu einem späteren Zeitpunkt wird der volle Mietpreis berechnet.

9. Lieferung

Die Auslieferung des Mietgegenstandes erfolgt zum vereinbarten Zeitpunkt. Ist kein bestimmter Zeitpunkt vereinbart, erfolgt die Lieferung vor Beginn der Veranstaltung. Fixtermine bedürfen der ausdrücklichen Vereinbarung und der schriftlichen Bestätigung des Vermieters. Der Mietgegenstand ist nach Ende der Mietzeit abholfertig bereitzustellen.

10. Gewährleistung

Jegliche Haftung seitens des Vermieters für Sach- und Personenschäden im Zusammenhang mit dem Mietgebrauch ist auf Vorsatz und grobe Fahrlässigkeit beschränkt.

Der Vermieter stellt geprüftes, jedoch gebrauchtes Mietmaterial zur Verfügung. Trotz aller Sorgfalt sind dennoch durch den Transport Mängelercheinungen möglich. Hinsichtlich des einwandfreien Zustandes der Mietsache hat der Mieter beim Empfang unverzüglich Prüfungs- und Rügepflicht, mit deren Nichtausübung die Mängelfreiheit als bestätigt gilt. Gleiches gilt bei Rücknahme durch den Vermieter. Die Mängelrüge muss der Mieter bis 16:30 Uhr am Tag vor Veranstaltungsbeginn anzeigen, da Ansprüche ansonsten nicht anerkannt werden. Bei berechtigten Beanstandungen wegen Mängeln der Mietsache wird der Vermieter nach seiner Wahl den Mangel beheben, die mangelhafte Mietsache durch eine mangelfreie ersetzen oder den Mieter aus dem Vertrag entlassen. Wird die Mietsache auf Verlangen des Mieters untersucht und zeigt sich hierbei kein Mangel der Mietsache, so hat der Mieter die hierdurch, sowie die durch etwaige Arbeiten an der Mietsache entstandenen Aufwendungen zu ersetzen. Hat der Mieter die Mietsache bearbeitet oder Veränderungen vorgenommen, ist eine Gewährleistung wegen Mangels an der Mietsache ausgeschlossen.

Nicht unter die Gewährleistungspflicht des Vermieters fallen nach Übergabe an den Mieter ausfallende Leuchtmittel. Diese sind durch den Mieter auf eigene Kosten zu ersetzen.

11. Erfüllungsort, Gerichtsstand, Unwirksamkeit

Erfüllung- und Zahlungsort für sämtliche Verpflichtungen aus dem Mietvertrag ist Berlin.

Ist der Mieter Vollkaufmann, so ist Gerichtsstand für sämtliche Streitigkeiten aus dem Mietvertrag, auch aus dessen Gültigkeit Berlin oder nach unserer Wahl der allgemeine Gerichtsstand des Kunden.

Sollten einzelne Bestimmungen der vorstehenden Bedingungen unwirksam sein oder werden, wird dadurch die Wirksamkeit der übrigen Bestimmungen des Vertrages nicht berührt. Die unwirksame Bestimmung ist durch wirksame zu ersetzen, die dem angestrebten wirtschaftlichen Zweck am nächsten kommt.

Combined Display Areas LinuxTag:



22.-25. Mai 2013

Messe Berlin GmbH
 Messedamm 22
 14055 Berlin

Tel.: +49(0)30 3038 2195/2015
 Fax: +49(0)30 3038 2515
 linuxtag@messe-berlin.de

www.linuxtag.org

Exhibitor's name _____

The benefits to you:

- an attractive opportunity to stage presentations on a combined display area but without the effort of coordinating the stand construction work, ancillary technical services etc.
- a display combining the products and services offered by various different exhibitors is certain to attract more attention among trade visitors

We hereby order:

- Joint stand for associations/organizations (min. 4 exhibitors)**

_____ stand units with an area of approx. 8 m²
 at an all-inclusive price of 1,700 € / unit.

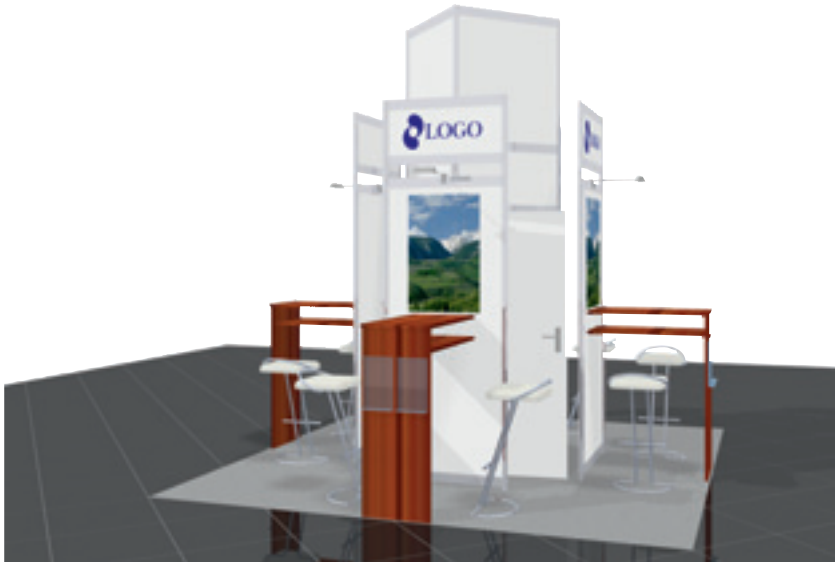

illus. similar

Per stand unit following services are included:

- Presentation terminal with two stools
- Spotlight
- Power supply
- Graphics DIN A1 (Forexplatte)
- Wireless LAN
- Stand cleaning
- carpet
- Flatrate-rate utility charge
- AUMA fee
- 2 exhibitor passes
- Voucher for lunch (Wed-Fri)
- 10 daytickets
- 1 community cabin (2-5 sqm)
- Shared discussion area / Meeting area

All prices quoted are net and are subject to statutory value-added tax.

Place / date _____ Stamp and legally binding signature _____

An die / To Messe Berlin – LinuxTag Fax +49(0)30/3038-2515

Expert-Points LinuxTag:



22.-25. Mai 2013

Messe Berlin GmbH
 Messedamm 22
 14055 Berlin

Tel.: +49(0)30 3038 2195/2015
 Fax: +49(0)30 3038 2515
linuxtag@messe-berlin.de

www.linuxtag.org

Exhibitor's name _____

Experten-Point (ca. 8 sqm) | 1,800 €

Inclusive:

- Presentation terminal with two stools
- Spotlight
- Power supply
- Graphics DIN A1 (Forexplatte)
- Wireless LAN
- Stand cleaning
- carpet
- Flatrate-rate utility charge
- AUMA fee
- 2 exhibitor passes
- Voucher for lunch (Wed-Fri)
- 10 daytickets

All prices quoted are net and are subject to statutory value-added tax.



illus. similar

An die / To Messe Berlin – LinuxTag Fax +49(0)30/3038-2515

Place / date _____

Stamp and legally binding signature _____

For the **LINUX-Day 2013** in Berlin from 22nd to 25th May 2013

Please send back a.s.a.p.!

Exhibitor: _____ **Contact person:** _____
Street: _____ **Country / p. code / town:** _____
Tel.: _____ **Fax:** _____ **E-mail:** _____
Hall / Stand No.: _____ / _____ **Stand size: width** _____ **m / depth** _____ **m**
 Inline stand **Corner stand** **End of block** **Island stand**

Hereby we place our order, in full awareness of the valid hire terms and conditions, for the following items / services:
Please fill in the required quantity and mark the position on the form "Stand sketch"!

Complete Booth "Professional" **197.00 €/m²**
Item No. 06452 from 12 m² on

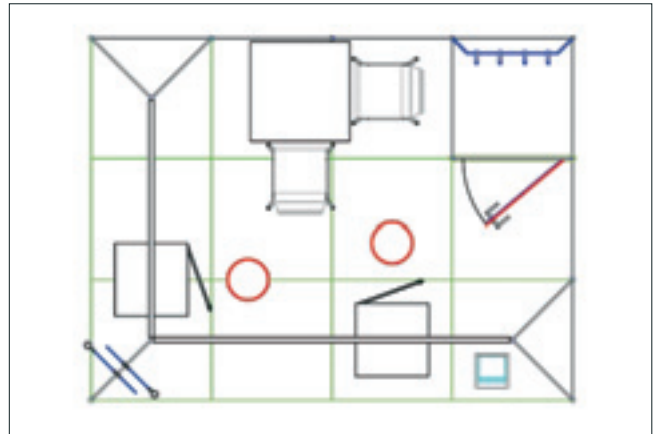
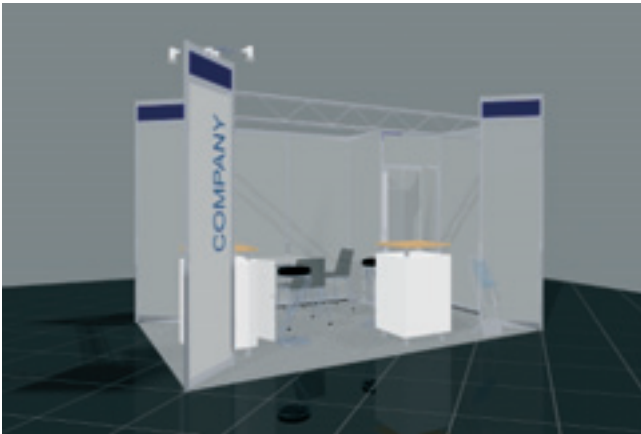

Equipment:

- Octanorm® system parts
- Maxima flat-beams at the open stand-sides
- light grey carpet with protective foil,
other colours upon consultation
- Back- and side walls 2500 mm high, light grey
- Visible area per wall panel H 2340 x W 950 mm
- Diagonal walls light grey with blue top,
2750 mm high, visible area H 2340 x W 660 mm
+ H 180 x W 660 mm
- lockable cabin 1 x 1 m with clothes rack
- 2 standard letterings, each 25 letters Helvetica,
caps height approx. 150 mm
- Lighting of lettered walls with 2 clamp-on lights,
incl. installation, incl. power supply
- 1 Schuko socket 230 V, 3,3 kW, 16 A
- 2 Info-Points, 2 barstools, 1 literature rack
- 1 table with 2 chairs

When ordering, please pay attention to the current consumption of the lights (your own demand + 200 W).

To complete the booth with floors, furniture, lights and decoration please use the following forms.

VAT has to be added to all prices.

Billing before the begin of the fair.

Delivery only after complete payment!

We accept the valid hire terms and conditions: _____

Date/Signature/Company seal

MESSE BERLIN GMBH · MESSEDAMM 22 · D-14055 BERLIN · CONTACT JAN BARTHOLOMAE

FON +49 30 3038 2015 · FAX +49 30 3038 2515 · E-MAIL bartholomae@messe-berlin.de

For the **LINUX-Day 2013** in Berlin from 22nd to 25th May 2013

Please send back a.s.a.p.!

Exhibitor: _____ **Contact person:** _____
Street: _____ **Country / p. code / town:** _____
Tel.: _____ **Fax:** _____ **E-mail:** _____
Hall / Stand No.: _____ / _____ **Stand size: width** _____ **m / depth** _____ **m**
 Inline stand **Corner stand** **End of block** **Island stand**

Hereby we place our order, in full awareness of the valid hire terms and conditions, for the following items / services:
Please fill in the required quantity and mark the position on the form "Stand sketch"!

Complete Booth "Premium"

222.00 €/m²

Item No. 06455

from 12 m² on

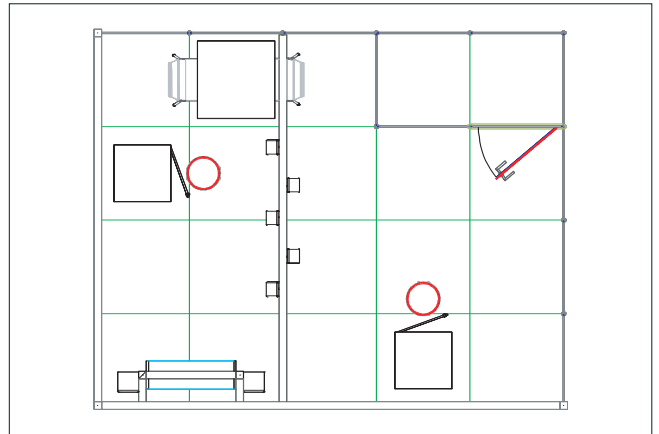
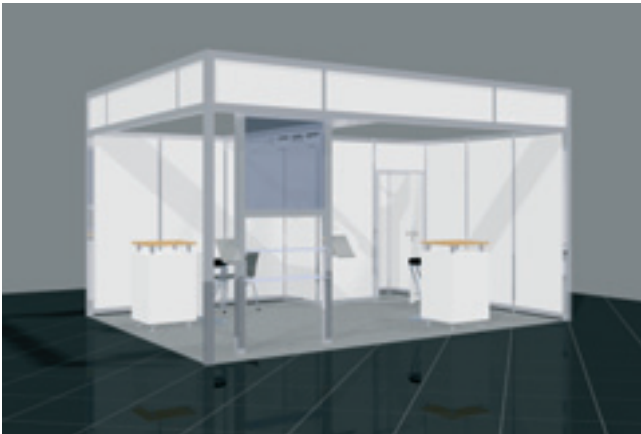

Equipment:

- Octanorm[®] system parts
- Back- and side walls 2500 mm high, white, other colours upon consultation
- Visible area per wall panel H 2340 x W 950 mm
- Bordered stand header from Maxima-light[®] design profiles at the open stand sides, 3000 mm high, visible area H 420 x W 2346 mm, without lettering
- Cabin 2 x 1 m with lockable door
- Lighting with spotlights on light-track system, 1 spot per 4 m², incl. cabling, incl. power supply
- 1 Schuko socket 230 V, 3,3 kW, 16 A
- light-grey carpet with protective foil, other colours upon consultation
- 2 Info-Points, 2 barstools
- 1 table with 2 chairs
- from 18 m² on 1 integrated product rack with 2 brochure holders, 2 glass shelves and glass area for decoration, 950 x 950 mm, without decoration

When ordering, please pay attention to the current consumption of the lights (your own demand + 1000 W).

To complete the booth with floors, furniture, lights and decoration please use the following forms.

VAT has to be added to all prices.

Billing before the begin of the fair.

Delivery only after complete payment!

We accept the valid hire terms and conditions: _____

Date/Signature/Company seal

MESSE BERLIN GMBH · MESSEDAMM 22 · D-14055 BERLIN · CONTACT JAN BARTHOLOMAE









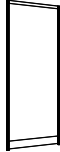

FON +49 30 3038 2015 · FAX +49 30 3038 2515 · E-MAIL bartholomae@messe-berlin.de

For the **LINUX-Day 2013** in Berlin from 22nd to 25th May 2013

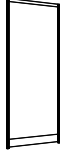
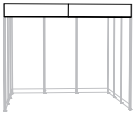
Please send back a.s.a.p.!

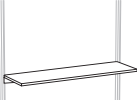
Exhibitor: _____ **Contact person:** _____
Street: _____ **Country / p. code / town:** _____
Tel.: _____ **Fax:** _____ **E-mail:** _____
Hall / Stand No.: _____ / _____ **Stand size: width** _____ **m / depth** _____ **m**
 Inline stand **Corner stand** **End of block** **Island stand**

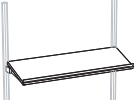
Hereby we place our order, in full awareness of the valid hire terms and conditions, for the following items / services:
 Please fill in the required quantity and mark the position on the form "Stand sketch"!

Item	€	Qty.	Item	€	Qty.
 Standard wall element H 2500 x W 1000 mm Item No. 30004	21.33		 Maxima Flat beam system per running m Item No. 04751	34.00	
 Standard wall element H 2500 x W 500 mm Item No. 30006	11.33		 Top mounted header for beam system W 2500 x H 500 mm Item No. 04643	39.67	
 Coloured wall element H 2500 x W 1000 mm Please mark the colour at the bottom Item No. 07129	43.07		 Stand header white, H 300 mm per running m Item No. 30021	16.00	
 Cabin door lockable, hinges left Item No. 00769	100.00		 Straight shelf board 1000x300 mm, chipboard, white wall mounted Item No. 30014	18.71	
 Cabin door lockable, hinges right Item No. 00768	100.00		 Inclined shelf board 1000x300 mm, chipboard, white wall mounted Item No. 07065	18.71	
 Curtain, grey Item No. 30024	66.87		 Clothes rod with 4 hooks, wall mounted Item No. 30020	18.71	

- | | | |
|---|---|---|
| <input type="checkbox"/> 102 light grey | <input type="checkbox"/> 108 dark grey | <input type="checkbox"/> 111 black |
| <input type="checkbox"/> 104 red | <input type="checkbox"/> 118 mint green | <input type="checkbox"/> 124 ultramarin |

VAT has to be added to all prices.

Billing before the begin of the fair.

Delivery only after complete payment!

We accept the valid hire terms and conditions: _____

Date/Signature/Company seal

MESSE BERLIN GMBH · MESSEDAMM 22 · D-14055 BERLIN · CONTACT JAN BARTHOLOMAE

FON +49 30 3038 2015 · FAX +49 30 3038 2515 · E-MAIL bartholomae@messe-berlin.de

Fon +49 30 3038 2015
Fax +49 30 3038 2515







FAIR CONSTRUCTION

For the **LINUX-Day 2013** in Berlin from 22nd to 25th May 2013







Please send back a.s.a.p.!

Exhibitor: _____ **Contact person:** _____
Street: _____ **Country / p. code / town:** _____
Tel.: _____ **Fax:** _____ **E-mail:** _____
Hall / Stand No.: _____ / _____ **Stand size: width** _____ **m / depth** _____ **m**
 Inline stand **Corner stand** **End of block** **Island stand**

Hereby we place our order, in full awareness of the valid hire terms and conditions, for the following items / services:
 Please fill in the required quantity and mark the position on the form "Stand sketch"!

Item	€	m ²	Item	€	m ²
 Carpet Rips B1 light grey per m ² Item No. 40012	6.13		 Carpet Rips B1 red per m ² Item No. 40015	6.13	
 Carpet Rips B1 dark grey per m ² Item No. 40013	6.13		 Carpet Rips B1 green per m ² Item No. 40016	6.13	
 Carpet Rips B1 blue per m ² Item No. 40014	6.13		 Covering foil to protect the carpet during stand construction per m ² Item No. 40011	1.03	

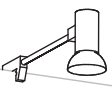
Other Qualities and colours, Velours, PVC, Laminate and Doublefloor on consultation.

Item	€	Qty.	Item	€	Qty.
 Spotlight on light track white, 75 W Item No. 00916	29.47		 HQI-light on light track white, 150 W Item No. 01191	66.87	
 Floodlight on light track white, 150 W Item No. 00915	34.00		 Halogen light on light track white, 50 W Item No. 03269	32.87	
 Clamp-on floodlight wall mounted white, 60 W Item No. 30009	21.53		 Low voltage light for system groove 50 W Item No. 03893	32.87	

VAT has to be added to all prices.

Billing before the begin of the fair.

Delivery only after complete payment!

We accept the valid hire terms and conditions: _____
 Date/Signature/Company seal

MESSE BERLIN GMBH · MESSEDAMM 22 · D-14055 BERLIN · CONTACT JAN BARTHOLOMAE

FON +49 30 3038 2015 · FAX +49 30 3038 2515 · E-MAIL bartholomae@messe-berlin.de

Fon +49 30 3038 2015
Fax +49 30 3038 2515











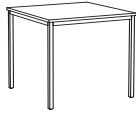

FLOORS • LIGHTS

For the **LINUX-Day 2013** in Berlin from 22nd to 25th May 2013

Please send back a.s.a.p.!

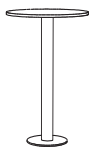
Exhibitor: _____ **Contact person:** _____
Street: _____ **Country / p. code / town:** _____
Tel.: _____ **Fax:** _____ **E-mail:** _____
Hall / Stand No.: _____ / _____ **Stand size: width** _____ **m / depth** _____ **m**
 Inline stand **Corner stand** **End of block** **Island stand**

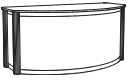
Hereby we place our order, in full awareness of the valid hire terms and conditions, for the following items / services:
 Please fill in the required quantity and mark the position on the form "Stand sketch"!

Artikel	€	Anzahl	Artikel	€	Anzahl
 Shell chair Frame chrome / seat anthrazite Item No. 06151	14.73		 Table Frame chrome / plate light grey 1200 x 700 mm Item No. 06017	28.33	
 Upholsterd object chair Frame chrome / seat anthrazite Item No. 10002	13.09		 Table Frame chrome / plate light grey 800 x 800 mm Item No. 20001	24.13	
 Z-Barstool Frame chrome <input type="checkbox"/> Item No. 10004 seat white <input type="checkbox"/> Item No. 10005 seat black	20.00		 Table Frame chrome / plate light grey 1200 x 800 mm Item No. 20002	26.59	
 Club chair artificial leather, black Item No. 03745	64.67		 Table, Ø 700 / H 720 mm Frame silver <input type="checkbox"/> Item No. 20003 Plate white <input type="checkbox"/> Item No. 20004 Plate black	24.13	
 Club sofa artificial leather, black Item No. 03746	122.67		 Bartable, Ø 700 / H 1120 mm Frame silver <input type="checkbox"/> Item No. 20005 Plate white <input type="checkbox"/> Item No. 20006 Plate black	32.87	
 Couch table 700 x 700 mm, H 400 mm Frame black, plate glass Item No.. 03524	64.67		 Reception bar silver grey Plate beech H 1050 / W 2160 / D 1100 mm Item No. 03167	226.67	
 Table Frame chrome / plate white 1600 x 700 mm Item No. 02158	44.00		 Info bar silver grey Plate beech H 1050 / W 1580 / D 780 mm Item No. 00195	187.00	

VAT has to be added to all prices.

Billing before the begin of the fair.

Delivery only after complete payment!

We accept the valid hire terms and conditions: _____
 Date/Signature/Company seal

MESSE BERLIN GMBH · MESSEDAMM 22 · D-14055 BERLIN · CONTACT JAN BARTHOLOMAE

FON +49 30 3038 2015 · FAX +49 30 3038 2515 · E-MAIL bartholomae@messe-berlin.de















Fon +49 30 3038 2015
Fax +49 30 3038 2515

For the **LINUX-Day 2013** in Berlin from 22nd to 25th May 2013

Please send back a.s.a.p.!

Exhibitor: _____ **Contact person:** _____
Street: _____ **Country / p. code / town:** _____
Tel.: _____ **Fax:** _____ **E-mail:** _____
Hall / Stand No.: _____ / _____ **Stand size: width** _____ **m / depth** _____ **m**
 Inline stand **Corner stand** **End of block** **Island stand**

Hereby we place our order, in full awareness of the valid hire terms and conditions, for the following items / services:
 Please fill in the required quantity and mark the position on the form "Stand sketch"!

Item	€	Qty.	Item	€	Qty.
 Infopoint 1 place white/beechn, lockable H 1050 x W 600 x D 600 mm Item No. 06270	166.67		 Literature rack P3 3 x DIN A4 Item No. 30012	40.00	
 Counter, hite with lockable sliding door, H 1050 / W 100 / D 505 mm Item No. 05175	90.67		 Literature rack P8 8 x DIN A4 Item No. 30013	56.67	
 Sideboard with lockable sliding door, H 820 / W 950 / D 390 mm Item No. 07086	73.67		 Pedestal grey H 500 / W 500 / D 500 mm Item No. 10041	40.00	
 Store shelf plastic Item No. 01723	51.00		 Refrigerator 140 l H 860 / W 500 / D 600 mm Item No. 60001	58.93	
 High showcase white / glass, incl. spots H 1800 / W 500 / D 500 mm Item No. 50038	180.20		 Kitchenette with refrigerator, sink with boiler and 2 cooking plates Item No. 60002	209.67	
 Table showcase Newline white / glass, lockable H 1050 / W 950 / D 470 mm Item No. 02107	147.33		 Kitchen sink Item No. 109	89.00	
 High showcase Newline white / glass, incl. spots H 1800 / W 950 / D 470 mm Item No. 03258	225.53		 Dishwasher working period ca. 60 min Item No. 00430	198.33	

VAT has to be added to all prices.

Billing before the begin of the fair.

Delivery only after complete payment!

We accept the valid hire terms and conditions: _____

Date/Signature/Company seal

MESSE BERLIN GMBH · MESSEDAMM 22 · D-14055 BERLIN · CONTACT JAN BARTHOLOMAE

FON +49 30 3038 2015 · FAX +49 30 3038 2515 · E-MAIL bartholomae@messe-berlin.de

HIRE TERMS AND CONDITIONS OF THE MESSE BERLIN GMBH

1. Applicability of Hire Terms and Conditions

The deliveries, services and offers of the lessor are specifically and exclusively subject to these hire terms and conditions. Supplements, changes or additional agreements are only valid if confirmed in writing by the lessor.

2. Conclusion of the Contract

Our offers are subject to change and are not considered to be accepted until such time as an express confirmation is sent or an invoice is issued by us. If we are hindered from delivering on time due to reasons beyond our influence, we are relieved of delivery obligations. The hire/rental contract only refers to the rental items listed in our order confirmation or invoice. We reserve the right to substitute the listed rental items for items with the same function. The indicated dimensions, forms and colours are subject to change.

3. Rental Period

The rental item is provided for the period of the event and must be used in an appropriate manner by the exhibitor. Subletting is not permitted without the prior approval of the lessor. An extension of the rental period requires the agreement of the lessor.

4. Rental Price

All prices are net prices and are exclusive of any applicable value-added tax which the exhibitor shall be additionally liable to pay. The rental price is calculated on the basis of the rental period. For on-site orders, a surcharge of 25 % will be added to the unit prices.

5. Technical Installation

In the case of operational or supply failures and consequential damages we assume no liability for consequential damages when the installing company is not proven to have acted in gross negligence. Transfer and distribution within the own stand have to be accepted for the supply of one's own stand and stands of third parties. Wilful modifications of the stand distribution as well as the application of changes to the rental and installation material are not permitted. The originator is liable for any possible damages occurring as a result of improper use or modifications. Transfer and sub-distribution to neighbouring stands is not permitted. Non-compliance with this requirement may result in the exclusion from supply services. When sewage is discharged to the municipal waste water system, the amount of pollutants must not exceed the amount typical for households. The dilution of fats, acids and bases is not permitted. In the case of highly fat-containing sewage, a grease separator has to be installed as a preliminary filter and the cost will be charged to the lessee. It is not permitted to discharge scraps of food or faeces in the sewer. The lessee is liable for damages occurring as a result of improper discharge. The equipment and installations which are used at the stand must comply with the respective standards and regulations applicable in Germany or Europe. The originator is liable for possible damages in consequence of defective equipment. At the end of the fair, the lessee has to secure his/her water supply in order to prevent damages which may occur as a result of water and sewage leakages during the night. The lessee is liable for possible damages.

6. Terms of payment

The invoice amount is payable according to the issued invoice and by the date of payment. The right of supply is only acquired after the invoice has been completely paid. Repeat orders which are placed on-site must be fully paid when the installation or delivery is made. If the lessee is more than one month late in payment, interests on delayed payment of 5 % above the respective base interest rate apply. Cheques, bills of exchange and related means of payment are accepted on account of performance. Collection costs, discount charges and reversal costs are at the expense of the debtor. In the case of delayed payment, the lessor reserves the right to refuse delivery or supply as well as the right to collect the delivered rental items ahead of schedule.

7. Liability

The lessee is liable for the loss of rental items in the amount of the replacement value. He/She is also liable for damages to rental items in the amount of the repair costs, inasmuch as these costs do not exceed the replacement value. This does not affect the right of the lessor to exercise claims of further compensation for damages.

The lessee is obliged to insure the rental items against theft and vandalism. The liability of the lessee begins when the rental items are delivered and ends when they are collected.

8. Withdrawal

The withdrawal of a placed order is permitted up to 4 weeks before the scheduled delivery date. In the case of a withdrawal at a later date, the full rental price has to be paid.

9. Delivery

The delivery of a rental item will be made at the time agreed. If no delivery time is agreed, the delivery will be made prior to the beginning of the fair. A fixed delivery date is subject to express agreement and written consent by the lessor. The rental item must be ready for collection at the end of the rental period.

10. Warranty

Any liability on the part of the lessor for property damage and/or damage to persons arising from the use of rental items is limited to cases of intent and gross negligence.

The lessor provides used rental items which have been examined and checked. Whereby due diligence and care are to be exercised, defects or damages may nevertheless occur during transport. With regard to the faultless condition of the rental item, the lessee is required to immediately check the item and give notice of defect upon receipt. If the lessee fails to do so, the rental item is considered free of defects.

The same applies to the collection of the rental item by the lessor. Any notice of defect must be submitted to the lessor by 4.30 pm on the day before the beginning of the fair. Notices of defect submitted afterwards will not be accepted. In the case of justified claims made with regard to the rental item, the lessor will, at his/her sole discretion, repair the damage, replace or substitute the defect rental item by a defect-free item, or release the lessee from the contract.

If a rental item is examined upon special request by the lessee and no defect can be found, the lessee must bear the costs resulting from this request as well as the costs incurred due to possible work performed on the rental item.

In the case where the lessee has interfered with, modified or changed the rental item, any warranties with regard to defects or damages to the rental item will be excluded. Lighting equipment which fails after it has been handed over to the lessee is not included in this warranty, instead such lighting equipment must be replaced by the lessee at his/her own expense.

11. Place of Performance, Jurisdiction and Venue, Nullity

Place of performance and payment for any obligation arising from the hire terms and conditions is Berlin (Germany). Provided that the lessee is a registered or fully qualified trader, disputes arising from the hire terms and conditions - which are governed by and construed in accordance with the laws of Berlin - are subject to the jurisdiction of the courts of Berlin, or, at our sole discretion, subject to the general place of jurisdiction of the customer.

Should any part of the hire terms and conditions be rendered or declared invalid, such invalidations of the terms and conditions should not invalidate the remaining parts which shall remain in full force and effect. An invalid provision is to be replaced by a valid provision that approximates the commercial purpose of the terms and conditions and the presumed intent.

Datenschutzbestimmungen/ Data protection regulations



22. - 25. Mai 2013

Messe Berlin GmbH
Messedamm 22
14055 Berlin

Tel.: +49(0)30 3038 2195/2015
Fax: +49(0)30 3038 2515
linuxtag@messe-berlin.de

www.linuxtag.org

Datenschutz hat bei der Messe Berlin GmbH hohe Priorität. Die Sicherheit Ihrer personenbezogenen Daten, die Sie uns dafür in Ihrer Standanmeldung zur Verfügung gestellt haben, ist uns daher ein wichtiges Anliegen. Wir tragen mit notwendigen technischen und organisatorischen Maßnahmen dafür Sorge, dass Ihre Daten im Rahmen der gesetzlichen Vorschriften und ausschließlich zu den definierten Zwecken genutzt werden.

Messe Berlin GmbH assigns a high priority to data protection. We therefore consider the security of the personal data made available to us in your stand application to be a matter of great importance. In implementing the necessary technical and organizational measures we therefore ensure that your data is protected in accordance with statutory regulations and is only used for the defined purposes.

Dabei gelten folgende Grundsätze:

The following principles therefore apply:

1. Wir erheben, nutzen und verarbeiten Ihre personenbezogenen Daten für die Begründung, Durchführung und Abwicklung Ihres Vertragsverhältnisses mit der Messe Berlin GmbH und zu Zwecken der Marktforschung. Dazu gehören der Firmenname und der Name des Ansprechpartners, die Straße und Hausnummer, die Postleitzahl und der Ort, das Land, die Telefonnummer, die Faxnummer und die Email-Adresse. Diese Angaben gewährleisten Ihre Messteilnahme.

We collect, use and process your personal data as the basis for, and for implementing and processing your contractual arrangements with Messe Berlin GmbH, and for market research purposes. This data includes the company name and the name of the contact person, the street and building number, post code and town, the country, telephone and fax number and email address. These details ensure your participation in the trade fair.

2. Um unsere vertraglichen Verpflichtungen erfüllen zu können, leiten wir Ihre Daten teilweise an Tochterunternehmen der Messe Berlin und Partnerunternehmen weiter, die die personenbezogenen Daten in unserem Auftrag verarbeiten. Zu diesen Basis-Leistungen gehören z.B. die Rechnungslegung, der Standbau, der Grundeintrag im Katalog und im Virtual Market Place.

To enable us to meet our contractual obligations we pass on some of your data to subsidiaries of Messe Berlin and to partner firms, which we have appointed to process the personal data. These basic services include, for example, accounting, stand construction, the basic entry in the catalogue and in the Virtual Market Place.

3. **Einwilligung in Beratung, Information (Werbung) und Marketing**
Consent with regard to consultancy, information (advertising) and marketing

- 3.1. Um Ihren Messeauftritt zu optimieren, geben wir Ihre Daten an unsere Konzernunternehmen und offiziellen Partnerunternehmen auch zu dem Zweck weiter, dass diese Ihnen eigene Zusatzleistungen wie z.B. Sondereinträge im Katalog und im Virtual Market Place®, Standbausonderleistungen, Catering, Logistik, Messezeitung usw. anbieten können. (Sind Sie damit **nicht** einverstanden, streichen Sie bitte diesen Punkt. Eine Streichung hat keinen Einfluss auf das Vertragsverhältnis als solches. Die Weitergabe der Email-Adresse und Faxnummer erfolgt nur, wenn Sie zusätzlich in der Standanmeldung das Kästchen markiert haben.)

To maximize the effectiveness of your appearance at the trade fair we also pass your data on to other companies in our group and to official partner companies, to enable them to offer you their own additional services, for example special entries in the catalogue and in the Virtual Market Place®, special stand construction services, catering, logistics, the fair newspaper etc. (If you do not wish to give your consent, please cross this item out. This deletion does not affect the contractual relationship as such. Your email address and fax number will only be passed on if you have also marked the appropriate box in the stand application.)

- 3.2. Die personenbezogenen Daten dürfen zu den in Ziff. 3 genannten Zwecken auch an die offiziellen Auslandsvertretungen und Partnerunternehmen der Messe Berlin GmbH im Ausland übermittelt werden. (Sind Sie damit **nicht** einverstanden, streichen Sie bitte diesen Punkt. Eine Streichung hat keinen Einfluss auf das Vertragsverhältnis als solches. Die Weitergabe der Email-Adresse und Faxnummer erfolgt nur, wenn Sie zusätzlich in der Standanmeldung das Kästchen markiert haben.)

The personal data may be supplied to the official foreign representatives of Messe Berlin GmbH and its partner companies abroad, provided this is done for the purposes stated in Item 3. (If you do not wish to give your consent, please cross this item out. This deletion does not affect the contractual relationship as such. Your email address and fax number will only be passed on if you have also marked the appropriate box in the stand application.)

- 3.3. Wir stellen Ihre personenbezogenen Daten auch Konzernunternehmen zur Verfügung, die Ihnen ähnliche Leistungen anbieten, bei denen wir davon ausgehen, dass sie für Ihr Unternehmen von Interesse sind. (Sind Sie damit **nicht** einverstanden, streichen Sie bitte diesen Punkt. Eine Streichung hat keinen Einfluss auf das Vertragsverhältnis als solches. Die Weitergabe der Email-Adresse und Faxnummer erfolgt nur, wenn Sie zusätzlich in der Standanmeldung das Kästchen markiert haben.)

We also supply your personal data to companies within the group that can offer you similar services that, we assume, will be of interest to your company. (If you do not wish to give your consent, please cross this item out. This deletion does not affect the contractual relationship as such. Your email address will and fax number only be passed on if you have also marked the appropriate box in the stand application.)

- 3.4. Diese Einwilligungserklärung können Sie jederzeit gegenüber der Messe Berlin GmbH widerrufen. Bitte wenden Sie sich dafür an Ihren zuständigen Vertreter bei der Messe Berlin.

You may revoke this declaration of consent at any time by notifying Messe Berlin GmbH accordingly. To do so, please contact your representative at Messe Berlin.

Sollten Sie auf dieser Vorlage Streichungen vorgenommen haben, senden Sie uns diese Vorlage bitte zusammen mit der Standanmeldung zurück. Danke!

If you have made deletions to this document please return it to us together with the stand application. Thank you.

Teilnahmebedingungen LinuxTag

22. - 25. Mai 2013, Messe Berlin

1 Veranstalter

Der LinuxTag wird von der Messe Berlin GmbH, Messedamm 22, 14055 Berlin, in Kooperation mit dem LinuxTag e. V. auf dem Messegelände Berlin veranstaltet.

2 Termine

Dauer der Veranstaltung

22. - 25. Mai 2013

Anmeldeschluss

31. März 2013

Öffnungszeiten

Für Aussteller:

22. - 25. Mai 2013 9 - 19 Uhr

Für Besucher

Ausstellung:

22. - 25. Mai 2013 9:30 - 18 Uhr

Konferenz:

22. - 25. Mai 2013 10 - 18 Uhr

Aufbau

20. - 21. Mai 2013: 8 - 22 Uhr

Abbau

25. Mai 2013: 18 - 22 Uhr

26. - 27. Mai 2013: 8 - 18 Uhr

Jeder Aussteller ist verpflichtet, seinen Messtand während der gesamten Dauer der Veranstaltung täglich von 9:30 bis 18:00 Uhr komplett ausgestattet und mit fachkundigem Personal zu besetzen. Ein Abbau des Standes am Samstag, den 25.05.2013 vor 18:00 Uhr ist nicht gestattet. Verstößt der Aussteller gegen diese Vorschrift, kann der Veranstalter eine Vertragsstrafe in Höhe von 500,00 € pro Tag geltend machen.

Änderungen vorbehalten, bitte beachten Sie hierzu ggf. später folgende Informationen!

3 Teilnahmeberechtigung -

Zulassung/Gemeinschaftsausstellung

Der LinuxTag steht Herstellerfirmen und Dienstleistern aus der Software-, und IT-Branche zur Beteiligung offen. Über die Zulassung entscheidet der Zulassungsausschuss; die Zulassung kann ohne Angabe von Gründen verweigert werden, ohne dass Ersatzansprüche geltend gemacht werden können. Ein Anspruch auf Zulassung besteht nicht. Im Falle der Zulassung wird eine schriftliche Bestätigung erteilt. Diese Zulassungsbestätigung gilt nur für den darin benannten Aussteller und die angemeldeten Ausstellungsgegenstände. Eine vollständige oder auch nur teilweise Übertragung der bestätigten Rechte und Pflichten auf andere ist unzulässig. Besondere Abmachungen gelten nur dann, wenn sie von der Messe Berlin GmbH schriftlich bestätigt werden. Die Platzzuteilung und die Bemessung der Standgrößen erfolgt durch den Zulassungsausschuss nach Gesichtspunkten, die durch das Ausstellungsthema und die vorhandenen Räumlichkeiten gegeben sind, wobei die besonderen Wünsche nach Möglichkeit berücksichtigt werden. Das Eingangsdatum der förmlichen Anmeldung ist hierbei nicht maßgebend. Ein Platzaustausch ohne Zustimmung

der Messe Berlin GmbH ist nicht gestattet. Jeder Aussteller ist verpflichtet, sich über die Lage, die genauen Maße sowie etwaige Einbauten usw. des ihm zugeteilten Standes selbst zu unterrichten. Falls die Messe Berlin GmbH im Bereich bereits zugeteilter Standflächen Veränderungen vornehmen will (z.B. bauliche Veränderung, Einbau von Installationen usw.), wird sie die betroffenen Aussteller rechtzeitig hierüber informieren. Eine Verlegung des Platzes kann aus zwingenden sachlichen Gründen erfolgen. In diesem Falle wird ein möglichst gleichwertiger Platz zugeteilt.

Der Aussteller ist berechtigt, innerhalb einer Woche nach Bekanntgabe des neuen Platzes seine Anmeldung zurückzuziehen. Schadensersatzansprüche sind beiderseits ausgeschlossen. Mieten mehrere Firmen gemeinsam einen Stand, so haften sie als Gesamtschuldner und haben einen gemeinschaftlichen Ausstellungsvertreter in der Anmeldung zu benennen.

4 Anmeldung

Die Anmeldung kann nur auf den Vordrucken „Standanmeldung“ erfolgen. Die Zusendung oder das Aushändigen des Anmeldeformulars begründet keinen Anspruch auf spätere Zulassung zur Ausstellung. Nach dem Schlusstermin eingehende Anmeldungen können nur nach Maßgabe der noch zur Verfügung stehenden Plätze Berücksichtigung finden. Die Anmeldung ist verbindlich. Zum Zwecke der automatischen Verarbeitung der Anmeldung werden die Angaben gespeichert und ggf. zum Zwecke der Vertragsvollziehung an Dritte weitergegeben.

5 Beteiligungspreise

5a Als Standmiete je m² Hallenfläche (auf volle m² aufgerundet, Mindestgröße 12 m²) gelten folgende Preise inkl. Infrastruktur wie, Hallenbeleuchtung, Heizung, Gangreinigung, Hallenaufsicht sowie Standard Katalogeintrag und 20 Tagesticketgutscheinen bei einer Fläche von 12 m² und 40 Tagesticketgutscheinen bei einer Fläche größer als 12 m²:

Reihenstand	182,00 €
Eckstand	197,00 €
Kopfstand	203,00 €
Blockstand	209,00 €

Für die Standbaupakete werden folgende Zuschläge pro m² berechnet:

Variante „Professional“	197,00 €
Variante „Premium“	222,00 €

Zuzüglich wird eine Energiekostenpauschale für Strom, Gas und Wasser (der Wasserverbrauch einer ausstellerseitig betriebenen Klimaanlage sowie der Verbrauch von Gas zu Kochzwecken sind in dieser Pauschale nicht enthalten) in Höhe von 6,10 € pro m² fällig. Ein zusätzlicher Betrag von 0,60 € pro m²

Ausstellungsfläche wird gemäß den Vereinbarungen mit dem Ausstellungs- und Messe-Ausschuss der Deutschen Wirtschaft e.V. (AUMA) erhoben.

Alle Preise verstehen sich zzgl. 19% MwSt.

5b Die Gemeinschaftsflächen und Experten-Points beinhalten von 5a abweichende Leistungen. Eine detaillierte Leistungsbeschreibung siehe Seiten 6-7.

Gemeinschaftsstand für Verbände und Organisationen **1.700 €/Einheit**

Experten-Point **1.800 €/Einheit**

Alle Preise verstehen sich zzgl. 19% MwSt.

6 Aufbau und Ausstattung

Die Zeiten des Aufbaus der Stände entnehmen Sie bitte Punkt 2. Die Einräumung und Fertigstellung der Stände ist bis 21.05.2013, 22:00 Uhr, möglich. Alles Packmaterial muss bis 14:00 Uhr des gleichen Tages entfernt sein, andernfalls wird es auf Kosten des Ausstellers durch die Messe Berlin GmbH abtransportiert. Kein Stand darf vor Schluss der Ausstellung geräumt werden. Während der Dauer der Ausstellung dürfen ausgestellte Gegenstände weder verdeckt noch ohne Genehmigung der Messe Berlin GmbH entfernt werden. (s. hierzu auch Punkt 16.4. „Vertragsstrafe“ der Allgemeinen Geschäftsbedingungen für Messen und Ausstellungen der Messe Berlin GmbH).

7 Auf-/Abbauausweise und Ausstellerausweise

Bis 20 m² Standfläche erhalten Sie 3 Ausstellerausweise kostenlos. Für jede weiteren 10 m² erhalten die Aussteller einen zusätzlichen Ausweis. Weitere Ausweise können zum Preis von 42,00 € je Stück erworben werden. Auf- und Abbauausweise werden kostenlos in der benötigten Menge zur Verfügung gestellt.

Terms of participation LinuxTag 23 - 26 May 2013, Messe Berlin

1 Event organizer

The LinuxTag is organized by Messe Berlin GmbH, Messedamm 22, 14055 Berlin (Germany) in cooperation with LinuxTag e.V. and held on the Berlin exhibition grounds.

2 Important Dates

Duration of exhibition

22 - 25 May 2013

Closing date for entries

31 March 2013

Opening hours

Exhibitors:

22 - 25 May 2013 9 am - 7 pm

Visitors

Exhibition:

22 - 25 May 2013 9:30 am - 6 pm

Conference:

22 - 25 May 2013 10 am - 6 pm

Stand construction

20 - 21 May 2013 8 am - 10 pm

Stand dismantling

25 May 2013 6 pm - 10 pm

26 - 27 May 2013 8 am - 6 pm

Every exhibitor is obliged to correctly equip and furnish the stand and to staff it with personnel for the duration of the exhibition. Stands may not be dismantled on Saturday, May 25th, 2013 before 6 pm. If the exhibitor fails to comply with this regulation, the organiser is entitled to impose a penalty of 500.00 € per day.

We reserve the right to make alterations to this schedule. Please note any subsequent updates.

3 Entitlement to participation - Acceptance/joint exhibition

Participation in LinuxTag is open to manufacturers and service providers in the software and IT.

Acceptance of exhibitors is decided by the Acceptance Committee. The Committee reserves the right to refuse acceptance without stating a reason and excluding any right of legal claim for loss or damages resulting from non-acceptance. There is no right of acceptance. All successful applicants will be notified in writing. This confirmation of acceptance applies only to the exhibitor named on the acceptance and to the registered exhibits. Complete or partial transfer of the confirmed rights and obligations to third parties is not permitted. Any separate agreements are valid only if confirmed in writing by Messe Berlin GmbH. The Acceptance Committee will decide on the allocation of space and stand sizes, based on the exhibition theme and the available space. The Committee will, wherever possible, take special requests into account, irrespective of the date of receipt of the formal application. Allocated places may not be exchanged without the consent of Messe Berlin GmbH. Each exhibitor is obliged to establish

for himself the position and precise dimensions of the stand allocated to him, together with any fixtures and fittings, etc. In the event that Messe Berlin GmbH intends to carry out changes (e.g. structural changes, installation of fittings and fixtures, etc.) in areas where stand space has already been allocated, Messe Berlin GmbH will notify the exhibitor of such intentions in good time.

The allocated space can be relocated on compelling technical grounds. In this case, a space as near as possible equivalent will be allocated. The exhibitor is entitled to withdraw his application within one week of notification of a relocation.

Claims for damages by either party are excluded. If two or more companies jointly rent a stand, they are jointly and severally liable, and are required to nominate a joint exhibition representative on the application.

4 Application

Applications must be typewritten on the "stand application" forms. The issue of an application form to an applicant confers no right of acceptance to exhibit. Applications received after the closing date can be considered only if there are any remaining unallocated places.

The application is binding. Information provided on the application will be stored for the purposes of automatic processing and may be transferred to third parties for the purpose of contract fulfilment.

5 Participation rates

5a Hall space rental per 1 m² costs (rounded up to complete m², minimum area 12 m²) incl. infrastructure as hall lighting, heating, aisle cleaning, hall supervision as well as standard catalogue entry and 20 day ticket vouchers for stand spaces up to 12 m² and 40 day ticket vouchers for stand spaces larger than 12 m²:

Row Stand	182.00 €
Corner Stand	197.00 €
Peninsula Stand	203.00 €
Island Stand	209.00 €

For the stand construction packages the following surcharges will be charged:

"Professional" Version	197.00 €/m²
"Premium" Version	222.00 €/m²

A compulsory energy surcharge of 6.10 €/m² for electricity, gas and water (water usage in an air conditioning system operated by the exhibitor and the consumption of gas for cooking purposes are not included in this fixed-price charge) has to be paid.

In accordance with agreements with the Exhibition and Trade Fair Committee of the Association of German Trade Fair Industry (AUMA), an additional 0.60 €/m² (plus VAT) will be charged. All prices exclude 19% VAT.

5b Joint stands and expert-points contain services differing from 5a. For a detailed specification of services see pages 8-9.

Joint stand 1,700 €/unit
for associations/organizations

Expert-Point 1,800 €/unit

All prices exclude 19% VAT.

6 Stand construction and equipment

The times for stand installation are listed in section 2. Stand construction materials can be brought in and stands completed up to 10 pm on 21st May 2013. All packaging materials must be removed by 2 pm on the same date, or will be removed by Messe Berlin GmbH at the cost of the exhibitor. No stand may be cleared before closure of the exhibition. Exhibits must be neither concealed nor removed during the period of the exhibition without the consent of Messe Berlin GmbH (see also section 16.4 "Contractual Penalties" of the Messe Berlin GmbH General Terms of Business for Trade Fairs and Exhibitions).

7 Stand construction/dismantling passes and exhibitor passes

For a stand area of up to 20 m², three exhibitor passes will be issued free of charge. One additional exhibitor pass will be issued for each additional 10 m². Additional exhibitor passes above this allowance can be obtained from the ticket office for a charge of 42.00 € each. Assembly/removal passes will be supplied as required and free of charge.

Allgemeine Geschäftsbedingungen für Messen und Ausstellungen der Messe Berlin

Allgemeine Vorschriften

1. Anmeldung
2. Gemeinschaftsaussteller
3. Vertragsschluss
4. Standzuteilung
5. Ausstellungsgüter
6. Zahlungsbedingungen
7. Haftung, Versicherung
8. Rücktritt vom Vertrag
9. Höhere Gewalt
10. Arbeits- und Ausstellerausweise
11. Bild- und Tonaufnahmen
12. Werbung
13. Behördliche Genehmigungen, gesetzliche Bestimmungen, Technische Richtlinien
14. Ordnungsbestimmungen

Standbau

15. Allgemeine Vorschriften, Termine
16. Standgestaltung

Sonstige Dienstleistungen

17. Aussteller-Service-Unterlagen
18. Bewachung, Reinigung
19. Technische Installationen
20. Fotografieren
21. Gastronomische Versorgung
22. Datenschutz

Schlussbestimmungen

1 Anmeldung

1.1 Standanmeldung

Die Anmeldung zu einer Messe oder Ausstellung (Veranstaltung) erfolgt auf dem Vordruck „Standanmeldung“. Der Vordruck ist sorgsam auszufüllen und rechtsverbindlich zu unterzeichnen. Die Anmeldung ist ein unwiderrufliches Vertragsangebot an die Messe Berlin, an das der Aussteller bis zum Beginn der Veranstaltung gebunden ist.

1.2 Vertragsinhalt

Wesentliche Bestandteile des Vertrages sind

- a) das Anmeldeformular,
- b) die besonderen Teilnahmebedingungen,
- c) die in den Aussteller-Service-Unterlagen enthaltenen Regelungen,
- d) die allgemeinen Geschäftsbedingungen. Im Falle der Nichtübereinstimmung gelten die Regelungen in der oben bezeichneten Reihenfolge.

1.3 Einbeziehung der Vertragsbedingungen

Mit der Unterzeichnung der Standanmeldung erkennt der Aussteller die Geschäfts- und Teilnahmebedingungen sowie die in

den Aussteller-Service-Unterlagen enthaltenen Regelungen als verbindlich an. Er hat dafür einzustehen, dass auch die von ihm auf der Veranstaltung beschäftigten Personen den gesamten Vertrag erhalten.

2 Gemeinschaftsaussteller

Wollen mehrere Aussteller gemeinsam einen Stand mieten, so haben sie in der Anmeldung einen von ihnen bevollmächtigten Ausstellungsvertreter zu benennen, mit dem allein die Messe Berlin verhandelt. Der Bevollmächtigte haftet für ein Verschulden seiner Vollmachtgeber wie für eigenes Verschulden. Die beteiligten Aussteller haften der Messe Berlin als Gesamtschuldner.

3 Vertragsschluss

3.1 Auftragsbestätigung

Über die Annahme des Angebotes entscheidet die Messe Berlin durch eine schriftliche Auftragsbestätigung (Zulassung des Ausstellers und der angemeldeten Ausstellungsgüter).

3.2 Beschränkung der Aussteller und Ausstellungsgüter

Die Messe Berlin kann aus sachlich gerechtfertigten Gründen, insbesondere wenn der zur Verfügung stehende Platz nicht ausreicht, einzelne Aussteller von der Teilnahme ausschließen sowie die Veranstaltung auf bestimmte Ausstellergruppen beschränken, falls dies für die Erreichung des Veranstaltungszwecks erforderlich ist. Entsprechendes gilt für die Ausstellungsgüter.

3.3 Abweichung von der Anmeldung

Nimmt die Messe Berlin die Anmeldung der Ausstellungsfläche oder der Ausstellungsgüter unter Erweiterungen, Einschränkungen oder sonstigen Änderungen an, ist sie an das abgeänderte Angebot 2 Wochen gebunden.

4 Standzuteilung

4.1 Grundsatz

Die Messe Berlin teilt den Stand unter Berücksichtigung des Themas und der Gliederung der jeweiligen Veranstaltung sowie der zur Verfügung stehenden Räumlichkeiten zu. Standwünsche werden nach Möglichkeit beachtet.

4.2 Änderung angrenzender Stände

Der Aussteller muss in Kauf nehmen, dass sich bei Beginn der Veranstaltung die Lage der übrigen Stände gegenüber dem Zeitpunkt der Zulassung verändert hat. Ersatzansprüche sind beiderseits ausgeschlossen.

4.3 Austausch, Überlassung an Dritte

Ein Austausch des zugeteilten Standes mit einem anderen Aussteller sowie eine teilweise oder vollständige Überlassung des Standes an Dritte ist ohne entsprechende Vereinbarung mit der Messe Berlin nicht gestattet.

5 Ausstellungsgüter

5.1 Entfernung, Austausch

Es können nur die vereinbarten Ausstellungsgüter ausgestellt werden; sie dürfen nur nach Vereinbarung mit der Messe Berlin von ihrem Platz entfernt werden. Ein Austausch kann nur nach schriftlicher Vereinbarung mit der Messe Berlin eine Stunde vor Beginn und eine Stunde nach Schluss der täglichen Öffnungszeiten erfolgen.

5.2 Ausschluss

Die Messe Berlin kann verlangen, dass Ausstellungsgüter entfernt werden, die in dem Standmietenvertrag nicht enthalten waren oder sich als belästigend oder gefährlich erweisen oder mit dem Veranstaltungsziel nicht vereinbar sind. Wird dem Verlangen nicht entsprochen, so entfernt die Messe Berlin die Ausstellungsgüter mit gerichtlicher Hilfe auf Kosten des Ausstellers.

5.3 Direktverkauf

Der Direktverkauf ist nicht gestattet, sofern er nicht ausdrücklich zugelassen wird. Letzterenfalls sind die Ausstellungsgüter mit deutlich lesbaren Preisschildern zu versehen. Der Aussteller hat insbesondere die gewerbe- und gesundheitspolizeilichen Genehmigungen zu beschaffen und einzuhalten. Einzelheiten enthalten die Aussteller-Service-Unterlagen.

5.4 Gewerblicher Rechtsschutz

Urheberrechte und sonstige gewerbliche Schutzrechte an den Ausstellungsgütern hat der Aussteller sicherzustellen. Ein sechsmonatiger Schutz für Muster (Gebrauchs- und Geschmacksmuster) und Warenzeichen von Beginn einer Ausstellung an tritt nur ein, wenn der Bundesminister für Justiz für eine bestimmte Ausstellung eine entsprechende Bekanntmachung im Bundesgesetzblatt veröffentlicht hat.

6 Zahlungsbedingungen

6.1 Fälligkeit

Die Standmiete laut Auftragsbestätigung ist bis zu den in den besonderen Teilnahmebedingungen angegebenen Terminen unter Angabe der Kunden- und Rechnungsnummer auf eines der auf der Rechnung ange-

gebenen Konten der Messe Berlin zu zahlen. Die Beträge werden mit der Rechnungsstellung fällig. Die Schlussrechnung erfolgt nach Ablauf der Veranstaltung.

6.2 Abtretung, Aufrechnung

Die Abtretung von Forderungen gegen die Messe Berlin ist ausgeschlossen. Die Aufrechnung von Forderungen ist nur mit unstreitigen oder rechtskräftig festgestellten Gegenforderungen zulässig.

6.3 Beanstandungen

Beanstandungen der Rechnungen können nur berücksichtigt werden, wenn sie innerhalb von 14 Tagen nach Rechnungserteilung schriftlich gegenüber der Messe Berlin erfolgen.

6.4 Vermieterpfandrecht

Zur Sicherung ihrer Forderungen behält sich die Messe Berlin vor, das Vermieterpfandrecht auszuüben und das Pfandgut nach schriftlicher Ankündigung freihändig zu verkaufen. Für Schäden an dem Pfandgut haftet die Messe Berlin nur im Falle von Vorsatz und grober Fahrlässigkeit.

7 Haftung, Versicherung

7.1 Die Messe Berlin haftet in voller Höhe für Schäden, die durch vorsätzliches oder grob fahrlässiges Verhalten der Messe Berlin, ihrer gesetzlichen Vertreter oder leitenden Angestellten verursacht wurden.

7.2 Die Messe Berlin haftet dem Grunde nach für Schäden, die einfache Erfüllungsgehilfen grob fahrlässig herbeigeführt haben. Die Haftung ist der Höhe nach auf solche Schäden begrenzt, mit deren Entstehung bei Verträgen der vorliegenden Art typischerweise gerechnet werden muss.

7.3 Die Messe Berlin haftet dem Grunde nach bei jeder Verletzung wesentlicher Vertragspflichten. Wesentlich sind solche Vertragspflichten, deren Einhaltung für die Erreichung des Vertragszwecks von besonderer Bedeutung ist (Kardinalpflichten). Bei Verletzung von Kardinalpflichten ist – soweit nicht ein Fall von Ziffer 7.1 vorliegt – die Haftung der Höhe nach auf solche Schäden begrenzt, mit deren Entstehung bei Verträgen der vorliegenden Art typischerweise gerechnet werden muss.

7.4 Die Haftungsbeschränkungen nach Abs. 1 bis 3 gelten nicht bei einer Haftung für das Fehlen zugesicherter Eigenschaften, einer Haftung nach dem Produkthaftungsgesetz sowie einer Haftung bei Verletzung des Lebens, des Körpers oder der Gesundheit.

7.5 Die verschuldensunabhängige Haftung der Messe Berlin für anfängliche Mängel der Mietsache (Garantiehaftung) ist ausgeschlossen.

7.6 Der Aussteller haftet nach den gesetzlichen Bestimmungen. Der Abschluss einer Ausstellerversicherung wird empfohlen. Einzelheiten enthalten die Aussteller-Service-Unterlagen.

8 Absage, Nichtteilnahme des Ausstellers, Rücktritt der Messe Berlin

8.1 Absage, Nichtteilnahme des Ausstellers

Die Standmiete ist auch dann in voller Höhe zu bezahlen, wenn der Aussteller seine Teilnahme absagt oder ohne eine solche Absage an der Veranstaltung nicht teilnimmt. Sagt der Aussteller seine Teilnahme ab und gelingt eine anderweitige Vermietung des Standes, behält die Messe Berlin gegen den Erstmieter einen Anspruch auf Kostenbeteiligung in Höhe von 25% der in Rechnung gestellten Standmiete. Die volle Standmiete ist dann zu entrichten, wenn die Messe Berlin die vereinbarte Standfläche weitervermietet, die Gesamtvermietfläche sich jedoch durch die Absage/Nichtteilnahme vermindert.

Dem Aussteller bleibt der Nachweis vorbehalten, dass der Messe Berlin diese Kosten nicht oder nicht in dieser Höhe entstanden sind. Die Geltendmachung weitergehender Ansprüche bleibt vorbehalten.

8.2 Rücktritt der Messe Berlin

Die Messe Berlin ist zum Rücktritt berechtigt, wenn

- a) die vollständige Mietzahlung nicht bis spätestens zu dem in der Rechnung festgelegten Zeitpunkt eingegangen ist und der Aussteller auch nicht nach Ablauf einer ihm gesetzten Nachfrist zahlt;
- b) der Stand nicht rechtzeitig, d.h. bis spätestens 24 Stunden vor der offiziellen Eröffnung erkennbar belegt ist;
- c) der Aussteller gegen das Hausrecht verstößt und sein Verhalten auch nach Abmahnung nicht einstellt;
- d) die Voraussetzungen für die Erteilung der Zulassung in der Person des angemeldeten Ausstellers nicht mehr vorliegen oder der Messe Berlin nachträglich Gründe bekannt werden, deren rechtzeitige Kenntnis eine Nichtzulassung gerechtfertigt hätte. Dies gilt insbesondere für den Fall der Eröffnung eines Konkurs- oder

Vergleichsverfahrens sowie den Eintritt der Zahlungsunfähigkeit des Ausstellers. Der Aussteller hat die Messe Berlin über den Eintritt dieser Ereignisse unverzüglich zu unterrichten.

Die Messe Berlin kann in den oben genannten Fällen Ersatzansprüche geltend machen. Ziffer 8.1 findet entsprechende Anwendung.

9 Höhere Gewalt

9.1 Ausfall der Veranstaltung

Kann die Messe Berlin aufgrund eines Umstandes, den weder sie noch der Aussteller zu vertreten hat, die Veranstaltung nicht abhalten, so entfällt der Anspruch auf die Standmiete. Die Messe Berlin kann jedoch dem Aussteller bei ihr in Auftrag gegebene Arbeiten in Höhe der entstandenen Kosten in Rechnung stellen, wenn nicht der Aussteller nachweist, dass das Ergebnis der Arbeiten für ihn nicht von Interesse ist.

9.2 Nachholen der Veranstaltung

Sollte die Messe Berlin in der Lage sein, die Veranstaltung zu einem späteren Zeitpunkt durchzuführen, so hat sie die Aussteller hiervon unverzüglich zu unterrichten. Die Aussteller sind berechtigt, innerhalb einer Woche nach Zugang dieser Mitteilung ihre Teilnahme zu dem veränderten Zeitpunkt abzusagen. In diesem Falle entfällt der Anspruch auf die Standmiete.

9.3 Begonnene Veranstaltung

Muss die Messe Berlin aufgrund des Eintritts höherer Gewalt eine begonnene Veranstaltung verkürzen oder absagen, so hat der Aussteller keinen Anspruch auf Rückzahlung oder Erlass der Standmiete.

10 Arbeits- und Ausstellerausweise

10.1 Arbeitsausweise

Der Aussteller erhält unentgeltlich für sich und die während des Auf- und Abbaus eingesetzten Hilfskräfte Arbeitsausweise. Diese gelten nur während der Auf- und Abbauphase und berechtigen nicht zum Betreten des Ausstellungsgeländes während der Veranstaltung.

10.2 Ausstellerausweise

Für die Dauer der Ausstellung oder Messe erhalten die Aussteller für sich und die von ihnen beschäftigten Personen eine begrenzte Anzahl von Ausstellerausweisen, die zum freien Eintritt berechtigen. Näheres regeln die Teilnahmebedingungen.

10.3 Gemeinsame Vorschriften

Die Ausweise sind auf den Namen ausgestellt oder vom Inhaber vollständig und richtig auszufüllen und sodann eigenhändig zu unterschreiben. Sie sind nicht übertragbar und nur gültig in Verbindung mit einem amtlichen Ausweis. Bei Missbrauch wird der Ausweis ersatzlos eingezogen. Für den Fall einer Gemeinschaftsausstellung erhält nur der bevollmächtigte Aussteller die erforderlichen Ausweise. Zusätzlich benötigte Ausweise sind gegen Berechnung erhältlich.

11 Bild- und Tonaufnahmen

Die Messe Berlin ist berechtigt, Fotografien, Zeichnungen sowie Film- und Videoaufnahmen vom Ausstellungsgeschehen, von den Ausstellungsbauten und -ständen sowie den Ausstellungsobjekten anfertigen zu lassen und für Werbung oder Presseveröffentlichungen zu verwenden, ohne dass der Aussteller aus irgendwelchen Gründen Einwendungen dagegen erheben kann. Dies gilt auch für Aufnahmen, die Presse oder Fernsehen mit Zustimmung der Messe Berlin anfertigen.

12 Werbung

12.1 Umfang

Werbung aller Art ist nur innerhalb des vom Aussteller gemieteten Standes für die eigene Firma des Ausstellers und nur für die von ihr hergestellten oder vertriebenen Ausstellungsgüter erlaubt.

12.2 Genehmigungserfordernis

Lautsprecherwerbung, Diapositiv- oder Filmvorführungen sowie Showeinlagen bedürfen der schriftlichen Vereinbarung mit der Messe Berlin. Das Gleiche gilt für die Verwendung anderer Geräte und Einrichtungen, durch die auf optische und akustische Weise eine gesteigerte Werbewirkung erzielt werden soll. Politische Werbung ist grundsätzlich unzulässig.

13 Behördliche Genehmigungen, gesetzliche Bestimmungen, Technische Richtlinien

Behördliche Genehmigungen hat grundsätzlich der Aussteller einzuholen. Er ist dafür verantwortlich, dass die GEMA-Bestimmungen sowie die gewerberechtlichen, polizeirechtlichen, gesundheitsrechtlichen und sonstigen gesetzlichen Bestimmungen eingehalten werden, insbesondere auch das „Gesetz über technische Arbeitsmittel“ (Gerätesicherheitsgesetz). Er hat ferner die „Technischen Richtlinien“ der Aussteller-Service-Unterlagen zu beachten, die insbeson-

dere Vorschriften über den Standbau und die Standgestaltung sowie umfangreiche Sicherheitsvorschriften enthalten.

14 Ordnungsbestimmungen

14.1 Hausrecht

Der Aussteller unterliegt während der Veranstaltung auf dem gesamten Gelände dem Hausrecht der Messe Berlin. Den Anordnungen der bei ihr Beschäftigten, die sich durch einen Dienstausweis legitimieren, ist Folge zu leisten.

14.2 Parkplätze

Parkplatzwünsche der Aussteller auf dem Ausstellungsgelände werden nach Möglichkeit berücksichtigt. Ein Anspruch auf einen Parkplatz besteht nicht.

14.3 Zufahrt zum Ausstellungsgelände

Während der Veranstaltung haben Fahrzeuge, die nicht über eine Genehmigung verfügen, keine Einfahrtsberechtigung in das Innengelände. Die Anlieferung von Waren und Ähnliches ist in den Teilnahmebedingungen geregelt.

14.4 Verlassen des Geländes

Innerhalb einer Stunde nach Ablauf der täglichen Öffnungszeiten für Besucher haben Aussteller und Begleitpersonal die Hallen zu verlassen und das Gelände von Fahrzeugen zu räumen. Wollen Personen die Ausstellung mit Paketen verlassen, ist die Berechtigung hierfür bei der Ausgangskontrolle nachzuweisen.

14.5 Sonstiges

Tiere dürfen grundsätzlich nicht auf das Ausstellungsgelände mitgebracht werden. Wasser, das zur Behandlung von Lebensmitteln und zur Reinigung von Bedarfsgegenständen, die mit Lebensmitteln in unmittelbare Berührung kommen, benötigt wird, darf nur hygienischen Wasserzapfstellen entnommen werden. Die Entnahme dieses Wassers aus Toilettenräumen ist verboten.

14.6 Umweltschutz

Der Aussteller ist verpflichtet, sich umweltgerecht zu verhalten. Er hat hierbei auch die den Aussteller-Service-Unterlagen beigefügten Umweltrichtlinien der Messe Berlin zu beachten.

15 Allgemeine Vorschriften, Termine

15.1 Termine

Die Auf- und Abbaueiten werden durch die besonderen Teilnahmebedingungen festgelegt.

15.2 Aufbau, Ausstellerservice

Für die Planung, den Aufbau und die Ausgestaltung von System- sowie Individualständen enthalten die Aussteller-Service-Unterlagen das Dienstleistungsangebot der MB Capital Services GmbH.

15.3 Abbau

a) Räumungsschein

Nach Schluss der Ausstellung oder Messe ist das Vorweisen eines Räumungsscheines Voraussetzung für den Abtransport von Ausstellungsgut. Er wird nur erteilt und dem Standinhaber zugestellt, wenn die Standmietenrechnung voll beglichen ist.

b) Abbauezeit

Die Stände dürfen erst nach Schluss der Veranstaltung geräumt werden. Die Dauer der Abbauezeit (Abbauende) ist unbedingt einzuhalten. Nach Ablauf der Abbauezeit ist die Messe Berlin berechtigt, den Abbau sowie den Abtransport und die Einlagerung von Ausstellungsgütern auf Kosten des Ausstellers vorzunehmen oder vornehmen zu lassen. Eine Haftung für Verluste oder Beschädigungen des Ausstellungsgutes wird von der Messe Berlin nur im Falle von Vorsatz und grober Fahrlässigkeit übernommen. Für die entstandenen Kosten steht ihr ein Pfandrecht zu (Ziffer 6.4).

16 Standgestaltung

16.1 Genehmigungsvermerk

Ausgehend davon, dass die Technischen Richtlinien bei der Gestaltung und Ausführung des Standes eingehalten werden, ist es bei ebenerdigen, eingeschossigen Standbauten ohne Überdachung in den Messehallen nicht erforderlich, Zeichnungen zur Genehmigung einzureichen. Alle anderen Standbauten, mobile Stände, Sonderbauten und Konstruktionen sind genehmigungspflichtig. Aufbaupläne (Grundriss und Ansicht) sind in doppelter Ausführung bei der Messe Berlin zur Genehmigung einzureichen. Einzelheiten enthalten die Aussteller-Service-Unterlagen.

16.2 Erscheinungsbild

Der Ausstellungsstand muss dem Gesamtplan der Ausstellung angepasst sein. Die Messe Berlin behält sich vor, den Aufbau unpassend oder unzureichend ausgestalteter Stände zu untersagen.

16.3 Ausstattung während der Öffnungszeiten

Der Stand muss während der gesamten Dauer der Messe oder Ausstellung zu den festgesetzten Öffnungszeiten ordnungs-

gemäß ausgestattet und mit fachkundigem Personal besetzt sein.

16.4 Vertragsstrafe

Verstößt der Aussteller schuldhaft gegen die oben genannten Vorschriften (Ziffer 16.2,3), kann die Messe Berlin nach erfolgloser Abmahnung eine Vertragsstrafe in Höhe von 500,00 Euro je Tag geltend machen.

17 Aussteller-Service-Unterlagen

Die Aussteller-Service-Unterlagen, die über alles Wissenswerte hinsichtlich Technischer Richtlinien, des technischen Ausstattungsstandards, Installationen, Standbau, -gestaltung und -ausstattung sowie weitere Messe-dienste der MB Capital Services GmbH, Versicherung, Öffentlichkeitsarbeit, Katalog, Zimmerbestellungen und sonstiger Dienstleistungen informieren und die erforderlichen Formulare enthalten, werden allen Ausstellern zur Verfügung gestellt.

18 Allgemeine Aufsicht, Reinigung

- a) Die Bewachung der Hallen erfolgt durch die Messe Berlin. Für Schäden haftet sie nur im Falle grober Fahrlässigkeit. Für die Bewachung des Messestandes hat der Aussteller zu sorgen. Es wird empfohlen, Schäden durch einen geeigneten Versicherungsschutz abzuwenden. Zur Nachtzeit sind wertvolle, leicht zu entfernende Gegenstände unter Verschluss zu halten. Privatwächter zur Bewachung der Stände dürfen nur nach schriftlicher Vereinbarung mit der Messe Berlin eingesetzt werden.
- b) Die Messe Berlin sorgt für die allgemeine Reinigung des Geländes und der Hallengänge. Die Reinigung des Standes obliegt dem Aussteller. Sie muss täglich vor Eröffnung der Veranstaltung beendet sein.
- c) Sofern kein ausstellereigenes Personal eingesetzt wird, ist die jeweilige Vertragsfirma der Messe Berlin mit der Standreinigung und Bewachung zu beauftragen.
- d) Der Aussteller bzw. der von ihm beauftragte Standbauer ist für die Entsorgung der von ihm verursachten Abfälle zuständig. Er hat die Regelungen der in den Aussteller-Service-Unterlagen enthaltenen Umweltrichtlinien zu beachten.

19 Technische Installationen

Die Versorgung mit Strom, Wasser, Gas und Telefon sowie sonstigen Dienstleistungen in den Hallen erfolgt durch die von der Messe Berlin zugelassenen Firmen. Näheres regeln die besonderen Teilnahmebedingungen.

20 Fotografieren

Mit der Anfertigung von Fotos, Film- oder Videoaufnahmen im Auftrag der Aussteller sollten während der täglichen Öffnungszeiten nur von der Messe Berlin zugelassene und mit einem entsprechenden Ausweis versehene Fotografen oder Film- und Videoproduktionsgesellschaften beauftragt werden. Vor Beginn und nach Schluss der täglichen Öffnungszeiten dürfen nur diese beauftragt werden.

Anderer Fotografen oder Produktionsgesellschaften haben keinen Zugang zum Messegelände. Auskünfte erteilt die MB Capital Services GmbH.

21 Gastronomische Versorgung

Die gastronomische Versorgung hat grundsätzlich durch die Capital Catering GmbH, Messedamm 22, 14055 Berlin, Tel. 030/3038-3914, zu erfolgen.

22 Datenschutz

Wir erheben, nutzen und verarbeiten Ihre personenbezogenen Daten für die Begründung, Durchführung und Abwicklung Ihres Vertragsverhältnisses mit der Messe Berlin GmbH und zu Zwecken der Marktforschung. Um unsere vertraglichen Verpflichtungen erfüllen zu können, leiten wir Ihre Daten teilweise an Tochterunternehmen der Messe Berlin und Partnerunternehmen weiter, die die personenbezogenen Daten in unserem Auftrag verarbeiten.

Sofern Sie uns Ihr Einverständnis erteilt haben, geben wir Ihre Daten an unsere Konzernunternehmen und offiziellen Partnerunternehmen auch zu dem Zweck weiter, dass diese Ihnen eigene Zusatzleistungen oder ähnliche Leistungen anbieten können, sowie an die offiziellen Auslandsvertretungen und Partnerunternehmen der Messe Berlin GmbH im Ausland.

Ihre Daten werden im Rahmen der gesetzlichen Vorschriften und ausschließlich zu den definierten Zwecken genutzt.

Uns erteilte Einwilligungserklärungen können Sie jederzeit gegenüber der Messe Berlin GmbH widerrufen.

23 Schlussbestimmungen

23.1 Schriftform

Abweichungen vom Inhalt dieses Vertrages (Ziffer 1.2) sowie Nebenabmachungen sind nur dann rechtsverbindlich, wenn sie von der Messe Berlin schriftlich bestätigt wurden.

23.2 Deutsches Recht

Die gegenseitigen Rechte und Pflichten aus diesem Vertragsverhältnis und aus Anlass dieses Vertrages unterliegen dem Recht der Bundesrepublik Deutschland.

23.3 Erfüllungsort und Gerichtsstand

Erfüllungsort ist Berlin-Charlottenburg. Ist der Beklagte Kaufmann oder eine juristische Person des öffentlichen Rechts oder hat der Beklagte keinen allgemeinen Gerichtsstand im Inland, ist Gerichtsstand nach Wahl des Klägers Berlin-Charlottenburg oder der allgemeine Gerichtsstand des Beklagten.

23.4 Verjährung

Ansprüche des Ausstellers gegen die Messe Berlin verjähren in 6 Monaten, soweit nicht zwingende gesetzliche Vorschriften dem entgegenstehen.

23.5 Salvatorische Klausel

Sollten einzelne Bestimmungen dieser allgemeinen Geschäftsbedingungen unwirksam sein, so wird die Gültigkeit der übrigen Regelungen dadurch nicht berührt. Die unwirksame Bestimmung ist so abzuändern, dass der beabsichtigte Zweck erreicht wird.

General Terms of Business for Trade Fairs and Exhibitions organised by Messe Berlin

General Regulations

1. Applications
2. Joint Exhibitors
3. Conclusion of the Agreement
4. Allocation of Stands
5. Exhibits
6. Terms of Payment
7. Liability, Insurance
8. Withdrawal from the Contract
9. Force Majeure
10. Workers' and Exhibitors' Passes
11. Photographs and Film, Video and Sound Recordings
12. Advertising
13. Official Approval, Legal Regulations, Technical Guidelines
14. Regulations for the Maintenance of Order

Stand Construction

15. General Regulations, Deadlines
16. Stand Design

Other Services

17. Exhibitor Service Documents
18. Security Cover, Cleaning
19. Technical Installations
20. Photography
21. Catering Services
22. Federal Data Protection Act (BDSG)

Concluding Regulations

1 Applications

1.1 Stand Applications

Applications to participate in a trade fair or exhibition (event) must be made using the form marked "Application Form". This form should be completed carefully and should include a legally binding signature. The application is an irrevocable offer to enter into a contractual agreement with Messe Berlin, to which the exhibitor is committed until the commencement of the event.

1.2 Details of the Contract

The main sections of the contract are

- a) the Application Form,
 - b) the Special Conditions of Participation,
 - c) the Regulations as contained in the Exhibitor Service Documents,
 - d) the General Terms of Business.
- Where there is conflict between these various regulations they shall apply in the order listed above.

1.3 Conclusion of the Contractual Regulations

By signing the stand application the exhibitor recognises as binding the Terms of Busi-

ness and Conditions of Participation, as well as the Regulations contained in the Exhibitor Service Documents. He is responsible for ensuring that those persons employed by him during the event also comply with the terms of the contract in every respect.

2 Joint Exhibitors

If a number of exhibitors intend to hire a stand jointly, they must name one of their number in their application who will be authorised to negotiate with Messe Berlin on their behalf.

The authorised party bears the same liability for any faults or cases of negligence on the part of those whom he is authorised to represent as he does for his own faults and negligence. The participating exhibitors are liable jointly and severally to Messe Berlin.

3 Conclusion of Contract

3.1 Confirmation of Order

Messe Berlin will confirm its decision to accept an offer with a written confirmation of order (acceptance of the exhibitor and the exhibits for which application has been made).

3.2 Restrictions on the Exhibitor and Exhibits

If relevant grounds exist, and in particular if there is insufficient space, Messe Berlin may exclude individual exhibitors from participating, and may also limit the event to specific groups of exhibitors, if this becomes necessary in order to attain the objectives of the event. This also applies to exhibits.

3.3 Deviations from the Application

If Messe Berlin accepts the application for display space or for exhibits, subject to extensions, restrictions or other alterations, it is obliged to abide by this offer for a period of two weeks.

4 Allocation of Stands

4.1 Principle

In allocating the stand Messe Berlin will take into account the subject and the way in which a particular event is subdivided, as well as the space that is available. Messe Berlin will endeavour to meet specific requirements for stand locations wherever possible.

4.2 Changes to Adjoining Stands

The exhibitor should accept that changes may take place in the situation on other stands at the beginning of the event, com-

pared with the time at which initial acceptance was granted. No claims for damages by either party can be entertained.

4.3 Exchanging Stands or Transferring them to Third Persons

The allocated stand may not be exchanged for that of another exhibitor, nor may it be transferred either partially or completely to a third person unless agreement has been reached with Messe Berlin.

5 Exhibits

5.1 Removal, Exchange

Only the agreed exhibits may be displayed. Furthermore they may only be removed subject to the approval of Messe Berlin. Exhibits may only be replaced by other items if written agreement has been obtained from Messe Berlin, and replacement must take place at least one hour before the official daily opening time, or one hour after the official closing time.

5.2 Exclusions

Messe Berlin is entitled to demand that exhibits should be removed if these were not included in the stand hire contract, or if they subsequently prove to cause annoyance or danger, or are incompatible with the objectives of the event. In the event of non-compliance, Messe Berlin is entitled to have recourse to law in removing the exhibits at the exhibitor's expense.

5.3 Direct Sales

Unless expressly permitted, no items may be sold directly. If such approval is given the exhibits must be marked with clearly legible price tickets. It is the exhibitor's responsibility to obtain the necessary approval from the trading and health authorities, and to observe these regulations. The Exhibitor Service Documents contain further details.

5.4 Protection of Copyrights and Patents

It is the responsibility of the exhibitor to ensure that copyrights and other industrial patents exist for his exhibits. A six month period of protection from the beginning of an exhibition for the protection of the inventions, samples and trademarks will only become effective if the Federal Minister of Justice has published the relevant announcement in the Bundesgesetzblatt (Federal Law Gazette).

6 Payment Conditions

6.1 Date when Payment becomes Due

The stand rental, as per Confirmation of Order, is to be paid onto one of the accounts listed on the invoice. These payments must be made within the time period stated in the specific trade fair conditions of participation and be annotated with the invoice and customer number. The amounts are due for payment at the time the invoice is issued. A final invoice will be sent after the event.

6.2 Transfer of Claims, Offsetting Claims
Claims against Messe Berlin are not transferable. Claims may only be offset in the case of uncontested counter-claims or counter-claims which have been ruled valid.

6.3 Objections
Objections to invoices will only be considered if submitted to Messe Berlin in writing within 14 days following issue of the invoice.

6.4 Hirer's Rights of Lien
In order to secure any claims it may have, Messe Berlin shall be entitled to exercise its rights of lien as hirer, and to sell the items thus withheld as it wishes, following notification in writing. Messe Berlin is only liable for any damage to the items held in lien if such damage was caused maliciously or by gross negligence.

7 Liability, Insurance

7.1 Messe Berlin assumes full liability for all damages resulting from intention or gross negligence on the part of Messe Berlin, its legal representatives or managing staff.

7.2 Messe Berlin is fundamentally liable for damages caused due to gross negligence on the part of assistants employed by Messe Berlin. This liability is limited to damages that are generally associated with this type of contract.

7.3 Messe Berlin is fundamentally liable for every breach of contract with regard to major contractual obligations. Major contractual obligations are defined as those that are vital to achieving the objectives of the contract (cardinal obligations). For breaches of cardinal obligations, provided they do not fall under Section 7.1, liability is limited to damages that are generally associated with this type of contract.

7.4 The limits of liability according to Paragraphs 1 through 3 do not apply to liability for insufficient warranted quality, liability according to German product liability laws, and liability for loss of life, limb, or

health.

7.5 Messe Berlin is not liable for pre-existing deficiencies associated with rented space and equipment (guarantee liability), regardless of fault.

7.6 The exhibitor is liable in accordance with legal regulations. It is recommended that exhibitors carry sufficient insurance. For further details, see the Exhibitor Service Documents.

8 Cancellation, Non-participation on the Part of the Exhibitor; Withdrawal from the Contract by Messe Berlin

8.1 Cancellation, Non-participation on the Part of the Exhibitor
The full stand rental charge shall still be payable if the exhibitor cancels or fails to take part in the event without notification of cancellation. If the exhibitor cancels and another lessee can be found for the stand, Messe Berlin retains the right to demand 25% of the invoiced stand rental charge from the original lessee to cover costs. The full stand rental must be paid when Messe Berlin rents the agreed upon stand space, although the overall area is reduced as a result of the cancellation/non-participation. The lessee retains the right to submit evidence to prove that no such costs were incurred by Messe Berlin, or that they were lower than stated. The right to assert additional claims remains unaffected.

8.2 Withdrawal by Messe Berlin
Messe Berlin is entitled to withdraw under the following circumstances:

- a) if the rental charge is not received in full at the latest by the date stated in the invoice for participation costs and if the exhibitor does not pay before the expiry of any extension period that may be granted;
- b) if the stand is not occupied in time, i.e. if it is not obviously occupied within 24 hours before the official opening;
- c) if the exhibitor infringes domiciliary rights, and does not refrain from such actions even after being advised to do so;
- d) if the registered exhibitor, as a private or corporate entity, no longer conforms to the requirements for granting acceptance, or if Messe Berlin subsequently becomes aware of any reasons which, they had been known before, would have excluded that person from participation. This applies in particular when bankrupt-

cy or insolvency proceedings have been instituted, or if the exhibitor becomes insolvent. In such circumstances exhibitors are required to inform Messe Berlin immediately.

In that cases, referred to above, Messe Berlin is entitled to claim damages. No. 8.1 may be applied accordingly.

9 Force Majeure

9.1 Cancellation of the Event
If Messe Berlin is prevented from holding the event for reasons outside its own control or that of the exhibitor, all claims to the stand rental become void. However, Messe Berlin may still invoice the exhibitor for work carried out in the latter's instructions, to cover any expenses already incurred, if the exhibitor is unable to furnish evidence that the results of this work are of no interest to him.

9.2 Rescheduling of the Event
If Messe Berlin is in a position to hold the event at a later date it must notify exhibitors immediately. Exhibitors are entitled to cancel their participation in the event if it is rescheduled, provided such cancellation is given within one week following receipt of this notification. In such cases claims for payment of stand rental no longer apply.

9.3 For Events that have Already Commenced
If Messe Berlin is obliged to shorten or cancel an event that has already begun, as a result of force majeure, exhibitors are not entitled to assert claims for repayment or for exemption from the stand rental charge.

10 Workers and Exhibitors Passes

10.1 Workers' Passes
Exhibitors will be supplied free of charge with passes for themselves and for any auxiliary staff employed during construction and dismantling. These will only be valid during construction and dismantling periods, and do not entitle the holders to enter the Exhibition Grounds during the event itself.

10.2 Exhibitors' Passes
Exhibitors will receive a limited number of special passes valid for the duration of the exhibition or fair, for use by themselves and their employees, and entitling them to admission free of charge. Additional details can be found in the conditions of participation.

10.3 Regulations Applying to Both Types of Passes

Passes are issued in the holder's name, or must be filled in correctly by the holder, who should also sign them. They are not transferable and are only valid in conjunction with an official ID document. In cases of misuse the passes will be withdrawn without compensation. In the case of joint participation by a number of exhibitors, only the authorised exhibitor will receive the required passes. Additional passes are available, for which a charge will be made.

11 Photographs and Film, Video and Sound Recordings

Messe Berlin is entitled to take photographs, make drawings, or to make films or video recordings of events taking place at the fair, of structures and stands, or of exhibits, and to use these for advertising purposes or for publication in the media. No objections for whatever reason by exhibitors will be entertained. This also applies to photographs or recordings made directly by the press or television with the approval of Messe Berlin.

12 Advertising

12.1 Scope

Advertising of all kinds is permitted but only within the stand hired by the exhibitor, on behalf of the exhibitor's own company, and only for exhibits manufactured or distributed by the exhibiting firm.

12.2 Approval

Advertising by means of loudspeakers, the display of slides or films, or the inclusion of performances or shows require the written approval of Messe Berlin. Written approval must also be obtained for the use of other equipment and installations intended to enhance the impact of advertising either optically or acoustically. Advertising of a political nature is strictly prohibited.

13 Official Approval, Legal Regulations, Technical Guidelines

In all cases it is the responsibility of the exhibitor to obtain official approval. Exhibitors are responsible for ensuring the compliance with GEMA (performing rights) regulations, as well as with regulations pertaining to trading and industrial law, police regulations, health regulations and other legal requirements. This also applies in particular to the "Law on technical equipment" (Gerätesicherheitsgesetz). Moreover, exhibitors must observe the "Technical Guidelines" as specified in the Exhibitor Service Documents, in particular with regard to the regulations

contained therein relating to stand construction and design, and the extensive safety regulations also specified in this folder.

14 Regulations for the Maintenance of Order

14.1 Domiciliary Rights

During the event exhibitors are subject to the domiciliary rights of Messe Berlin, which apply throughout the Exhibition grounds. Exhibitors must comply with instructions given by employees of Messe Berlin, who will prove their identity by means of an appropriate identification document.

14.2 Parking Spaces

Efforts will be made to meet exhibitors' specific requirement regarding parking on the Exhibition Grounds. However no automatic rights exist to a parking space.

14.3 Access to the Exhibition Grounds

Vehicles which do not have the correct authorisation or a document entitling them to park within the Exhibition Grounds will not be allowed access to the grounds during the event. Regulations pertaining to the delivery of goods and other items are covered by the conditions of participation.

14.4 Leaving the Grounds

Exhibitors and accompanying persons must leave the halls within one hour following the official closing time each day, and all vehicles must leave the grounds by this time. Any persons wishing to leave the exhibition with packages must furnish proof that they are entitled to do so to the security staff at the exits.

14.5 Miscellaneous

No animals are permitted on the Exhibition Grounds. Water required for use in connection with foodstuffs or for the cleaning of utensils coming into immediate contact with foodstuffs may only be obtained from taps supplying hygienic water. Water for such purposes may not be obtained from toilet facilities.

14.6 Environmental Protection

Exhibitors are required to make every effort to protect the environment. In this respect they should also observe the Environmental Guidelines of Messe Berlin which are enclosed with the Exhibitor Service Documents.

15 General Regulations, Deadlines

15.1 Deadlines

The construction and dismantling periods will be specified in the Special Conditions of Participation.

15.2 Construction, Services for Exhibitors

The Exhibitor Service Documents contain a list of services available from MB Capital Services GmbH, a division of Messe Berlin, regarding planning, construction and design of standard and individual stands.

15.3 Dismantling

a) Clearance Passes

A clearance pass must be shown before exhibits can be removed at the end of the exhibition or trade fair. Such passes will only be issued and made available to the stand occupant if the stand rental invoice has been paid in full.

b) Dismantling Period

Stands may not be cleared before the end of the event. Dismantling must be completed by the end of the allotted dismantling period. On expiry of this period Messe Berlin is entitled to undertake dismantling, removal of exhibits and their storage at the exhibitor's expense, or to order such arrangements to be made at the exhibitors' expense. Messe Berlin will only be liable for losses or damage to exhibits when such losses or damages are due to deliberate action or gross negligence. Messe Berlin is entitled to impose- lients to cover any expenses thus incurred (No. 6 Item 4).

16 Stand Design

16.1 Authorization Certificate

Exhibitors with ground-level, single-story stands without roofs are not required to submit plans for approval, providing the stand is in compliance with all other technical guidelines. Any other type of stand, mobile stand, or special constructions require approval. Construction plans (floor plan and front view) must be submitted in duplicate to Messe Berlin for approval. Complete details can be found in the Exhibitor Service Documents.

16.2 General Appearance

The exhibition stand must comply with the overall plan for the exhibition. Messe Berlin reserves the right to prohibit construction of unsuitable or inadequately designed stands.

16.3 Stand Equipment and Fittings during the Hours that the Event is Open

The stand must be correctly equipped and furnished, and staffed by competent personnel throughout the duration of the fair or exhibition, between the stipulated opening times.

16.4 Penalty Clause

If the exhibitor fails to comply with the regulations as stated above (No. 16, Item 2, 3), Messe Berlin is entitled to impose a penalty of Euro 500.00 per day if its instructions and warnings are not heeded.

17 Exhibitor Service Documents

The Exhibitor Service Documents contain information about the following: Technical guidelines, technical equipment standards in the halls, installations, stand constructions, design and furnishing, as well as about other services at trade fairs provided by MB Capital Services GmbH, insurance, PR work, the catalogue, room reservations and other services. The Exhibitor Service Documents also contain the necessary forms.

18 General Inspection, Cleaning

- a) Messe Berlin will provide security cover for the halls. However, it will only be liable for damages in the case of gross negligence. Security cover for the exhibition stand itself is a matter for the exhibitors. They are advised to take out appropriate insurance cover against such risks. During the night valuable and easily removed items should be securely locked up. Private security staff to guard the stands during the night-time may only be employed subject to written agreement by Messe Berlin.
- b) Messe Berlin will provide general cleaning on the grounds and in the aisles. Exhibitors are responsible for cleaning their own stands. Such cleaning work must be completed each day prior to the opening of the event.
- c) If the exhibitors do not employ their own personnel, stand cleaning and security must be arranged through the relevant company appointed by Messe Berlin.
- d) The exhibitor or his appointed stand constructor are responsible for disposing of any waste materials resulting from their work. In this respect the rules laid down in the environmental guidelines in the Exhibitor Service Documents must be observed.

19 Technical Installations

Regular supplies of electricity, water, gas and telephone services, along with other services in the halls, will be provided by companies authorised by Messe Berlin. Further details are contained in the conditions of participation.

20 Photography

The taking of photographs, films or videos on behalf of exhibitors during the daily opening hours of the event may only be carried out by photographers, film or video production companies thus authorised by Messe Berlin and in possession of the appropriate pass. Such authorisation also applies prior to and after the daily opening hours of the event. No other photographers or production companies will be permitted access to the Exhibition Grounds. Information on this matter can be obtained from the MB Capital Services GmbH.

21 Catering Services

Catering services are provided exclusively by Capital Catering GmbH, Messedamm 22, 14055 Berlin, Telephone +49(0)30 / 3038-3914.

22 Data Protection

We collect, use and process your personal data for the purposes of substantiating, fulfilling and processing your contract with Messe Berlin GmbH as well as for market research. In order to fulfil our contractual obligations, it is necessary to forward some of your information to Messe Berlin subsidiaries and partner companies that process this data on our behalf.

If you have authorized us to do so, we share your information with our affiliated enterprises and official partner companies to enable them to offer you their own supplementary services or other similar services. This information is also made available to official Messe Berlin GmbH foreign representatives and partner companies located outside of Germany.

Your information is used in accordance with legal stipulations and only for the defined purposes.

Any declaration of consent you have provided to Messe Berlin GmbH can be withdrawn at any time.

23 Concluding Regulations

23.1 Changes and Amendments in Writing
Any changes to the contents of this agreement (No. 1 Item 2), and ancillary agreements, are only legally binding if they have been confirmed in writing by Messe Berlin.

23.2 German Law

The mutual rights and obligations deriving from this contractual arrangement and resulting from this contract are subject to the law of the Federal Republic of Germany.

23.3 Place of Performance and Venue

Place of fulfillment is Berlin-Charlottenburg. If the defendant is a businessman or a legal entity in the public domain, or if the defendant has no general place of jurisdiction within Germany, the place of jurisdiction is Berlin-Charlottenburg or the defendant's own place of jurisdiction.

23.4 Statute of Limitations

Claims by exhibitors against Messe Berlin expire after 6 months if not precluded by cogent legal regulations.

23.5 Redemptory Clause

If any individual provisions in these general terms of business become void, this shall not affect the validity of the other regulations. The void provision should be altered in such a way as to fulfil the intended purpose.